

# EPOMAKER TH80 X

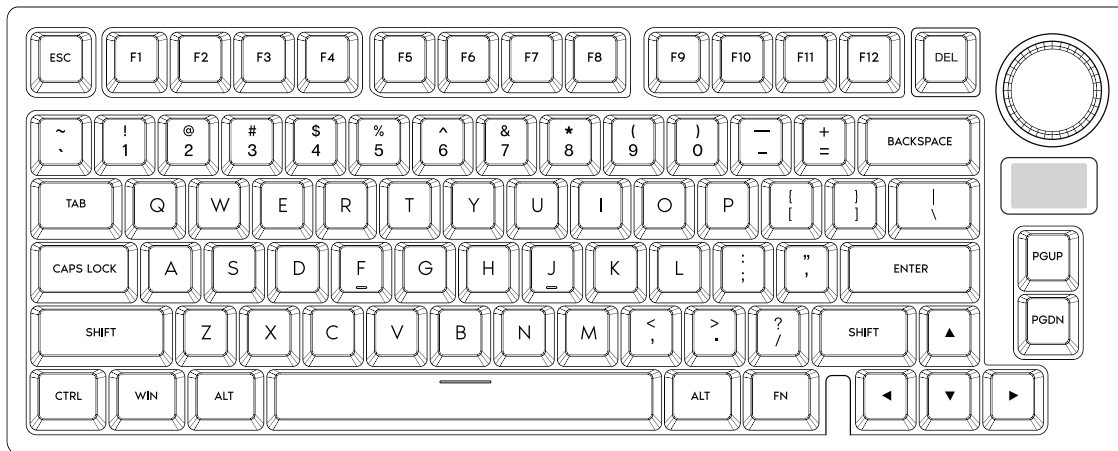

## 75% Hot-Swap Wired/Wireless RGB Mechanical Keyboard with An LED-Screen

Should you require more assistance please email us at [support@epomaker.com](mailto:support@epomaker.com)



### Made in China

Manufacturer: Shenzhen Changyun Technology Co., Ltd.  
Address: Seventh Floor, Kai Daer Building, No.168 Tongsha Road,  
Xili Street, Nanshan District, Shenzhen, Guangdong, CN  
Email: [support@epomaker.com](mailto:support@epomaker.com)

Web: [www.epomaker.com](http://www.epomaker.com)

EC REP

UK REP

### APEX CE SPECIALISTS LIMITED

Unit 3d North Point House, North Point Business Park,  
New Malrow Road Cork, T23 AT2P, Ireland

Contact: Wells Tel: +353212066339

### APEX CE SPECIALISTS LIMITED

89 Princess Street, Mancheste, M1 4HT, UK  
Contact: Wells E-mail: [info@apex-ce.com](mailto:info@apex-ce.com)



## WINDOWS SHORTCUTS

<b>FN + F1</b>	Screen Brightness -
<b>FN + F2</b>	Screen Brightness +
<b>FN + F3</b>	Task
<b>FN + F4</b>	Explorer
<b>FN + F5</b>	Mail
<b>FN + F6</b>	My Computer
<b>FN + F7</b>	Previous Track
<b>FN + F8</b>	Play/Pause
<b>FN + F9</b>	Next Track
<b>FN + F10</b>	Mute
<b>FN + F11</b>	Volume -
<b>FN + F12</b>	Volume +
<b>FN + U</b>	Insert
<b>FN + I</b>	Home
<b>FN + O</b>	End
<b>FN + J</b>	PrtSc
<b>FN + K</b>	Scroll Lock
<b>FN + L</b>	Pause
<b>FN + WIN</b>	Lock/Unlock Win Key

## LIGHT EFFECTS

<b>FN + BACKSPACE</b>	Turn On/Off Backlights
<b>FN + \ </b>	Toggle RGB Effects
<b>FN + P</b>	Toggle RGB Colors
<b>FN + ↓</b>	Backlights Brightness -
<b>FN + ↑</b>	Backlights Brightness +
<b>FN + ←</b>	Backlights Speed -
<b>FN + →</b>	Backlights Speed +

## MACOS SHORTCUTS

<b>F1</b>	Screen Brightness -
<b>F2</b>	Screen Brightness +
<b>F3</b>	Task
<b>F4</b>	Search
<b>F5</b>	Mic
<b>F6</b>	Sleep
<b>F7</b>	Previous Track
<b>F8</b>	Play/Pause
<b>F9</b>	Next Track
<b>F10</b>	Mute
<b>F11</b>	Volume -
<b>F12</b>	Volume +
<b>FN + J</b>	Insert
<b>FN + K</b>	Home
<b>FN + L</b>	End

## FUNCTION KEY COMBINATIONS

<b>FN+ESC (HOLD 3S)</b>	Reset the Keyboard
<b>FN + 1</b>	Short Press to Switch to BT1; Long Press to Pair Devices
<b>FN + 2</b>	Short Press to Switch to BT2; Long Press to Pair Devices
<b>FN + 3</b>	Short Press to Switch to BT3; Long Press to Pair Devices
<b>FN + 4</b>	Short Press to Switch to 2.4G Mode; Long Press to Pair Devices
<b>FN + 5</b>	Wired Mode
<b>FN + KNOB</b>	Enter / Exit the Knob-Screen Interaction

## PAIRING BLUETOOTH

Toggle the switch on the top-right corner to make sure that the keyboard is under the wireless mode:

1. Hold Fn+1/2/3 for 3-5 seconds till the LED screen displays pairing signals, the keyboard is ready to pair.
2. Turn on your Bluetooth device and find "TH80 X BT5.0" or "TH80 X BT3.0", then connect. When the keyboard is connected to the Bluetooth device, the LED screen displays that the connection is done.
3. Press Fn+1/2/3 to toggle between the Bluetooth devices 1/2/3.

## PAIRING WIRELESS 2.4GHZ

Toggle the switch on the top-right corner to make sure that the keyboard is under the wireless mode:

Hold Fn+4 for for 3-5 seconds till the LED screen displays pairing signals, the keyboard is ready to pair.

Insert the 2.4G dongle to your device, the LED screen displays that the connection is done.

## WIRED MODE

Toggle the switch to the wired mode, press Fn+5 till the the LED screen displays current status of the keyboard, and the keyboard enters to the wired mode successfully.

## INTERACTION OF THE KNOB AND THE LED SCREEN

Step 1. Press Fn+Knob to set the main display on the screen. Rotate the knob among the static images, gif, or the keyboard status.

Step 2. Press the knob to confirm the main display and goes to the menu options.

\*Step 3. Rotate the knob to choose the menu among "Photo/gif", "Lights", "RGB Color", "Brightness", "Speed", "OS Mode", "Layer", press the knob to enter the menu, rotate the knob to choose among the options, press the knob again to confirm and go back to the menu.

Step 4. Press Fn+knob again to exit the interaction. Rotate and press the knob resumes to volume & mute control.

\*Note: if the knob is not pressed or rotated in 5 seconds in Step 3, the display will go back to the main display. Press the knob again to continue Step 3.

## SPECS

<b>MODEL:</b>	EPOMAKER TH80 X
<b>KEYS AMOUNT:</b>	79 Keys
<b>SCREEN:</b>	LED
<b>STRUCTURE:</b>	Gasket-like mount
<b>STABILIZER TYPE:</b>	Plate-mounted
<b>PCB TYPE:</b>	3/5-pin Hotswap PCB
<b>BATTERY CAPACITY:</b>	4000mAh
<b>CONNECTIVITY:</b>	Type-C Wired, 2.4 & Bluetooth Wireless
<b>ANTI-GHOST KEY:</b>	NKRO in all modes
<b>POLLING RATE:</b>	1000hz in Type-C Wired & 2.4G modes
<b>COMPATIBILITY:</b>	WINDOWS/MAC
<b>DIMENSION:</b>	325 x 135 x 30 mm
<b>WEIGHT:</b>	Around 0.9kg



## REPLACING KEYCAPS AND SWITCHES

For a full guide on how to remove keycaps and switches scan the QR Code or type in your browser:  
<https://epomaker.com/blogs/guides/diy-guide-how-to-remove-and-replace-your-mechanical-keyboard-switches>

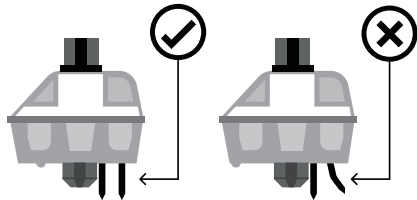

Before installing switches, be sure the pins are clean and straight.

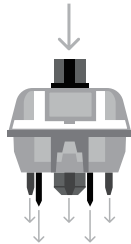

### Push Straight Down

Please be gentle. Be sure the pins are aligned with the slots.

### Included Tools

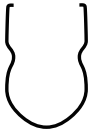

Switch Puller



Keycap Puller

### Mechanical Switch

Example of a switch as seen from top after you remove the keycap to prepare for switch removal.

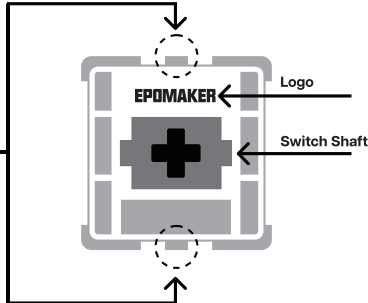

The Switch Puller tool aligns Vertically to the Switch to unclip the plastic securing the switch to the plate.

### Remove Switches

1. Grab your Switch Removal Tool and align the gripping teeth vertically (on the Y-Axis) at the center of the switch, as shown in the example graphic above.
2. Grab the switch with the Switch Puller and apply pressure until the switch releases itself from the plate.
3. Using firm but gentle force pull the switch away from the keyboard using a vertical motion.



Note: If the key doesn't work its possible you may have bent one of the switches while installing it. Pull the switch out and repeat the process. Pins may be damaged beyond repair and need replacement if this process is not done correctly. Never apply excessive force when replacing keycaps or switches. If you cannot remove or install keycaps or switches please contact customer service as soon as possible to avoid damage to the keyboard due to operating errors.

### Install Switches

1. Check that all the switch metallic pins are perfectly straight and clean.
2. Align the switch vertically to have the Gateron logo facing north. The pins should align themselves to the keyboard PCB.
3. Press the switch down until you hear a click. This means your switch clips have attached themselves to the keyboard plate.
4. Inspect the switch to ensure it's properly attached to your keyboard, and test it.

## TECHNICAL ASSISTANCE

For technical assistance, please email to [support@epomaker.com](mailto:support@epomaker.com) with your purchase order number and a detailed description of your issue.

We normally respond to enquiries within 24 hours. If you purchased your keyboard from a distributor or not from any official store of Epomaker, please contact them directly for any additional help.

## COMMUNITY FORUMS

Join our community and learn together with other keyboard enthusiasts.



<https://discord.gg/2q3Z7C2>



<https://www.reddit.com/r/Epomaker/>

## WARRANTY

EPOMAKER's Warranty covers any factory defects that might affect the proper functionality of your purchase. It doesn't cover any damage that may occur from normal wear and tear. If your product is defective we will send you a replacement unit. Replacement units might require you to send the defective unit back to Epomaker.

We provide a 1 year warranty for our products when bought from our website (EPOMAKER.com). Your item will not be covered by your 1 year warranty if the inspection shows any sign of modification or changes unsupported by the original product, these include: Changing internal components, Assembling and reassembling the product, Replacing Batteries, etc.

We will ONLY cover the item if it is bought from our official stores. You do not have a warranty with us if you bought the item from another reseller or likewise. Please contact the store that you bought your product from to resolve issues.

# EPOMAKER TH80 X

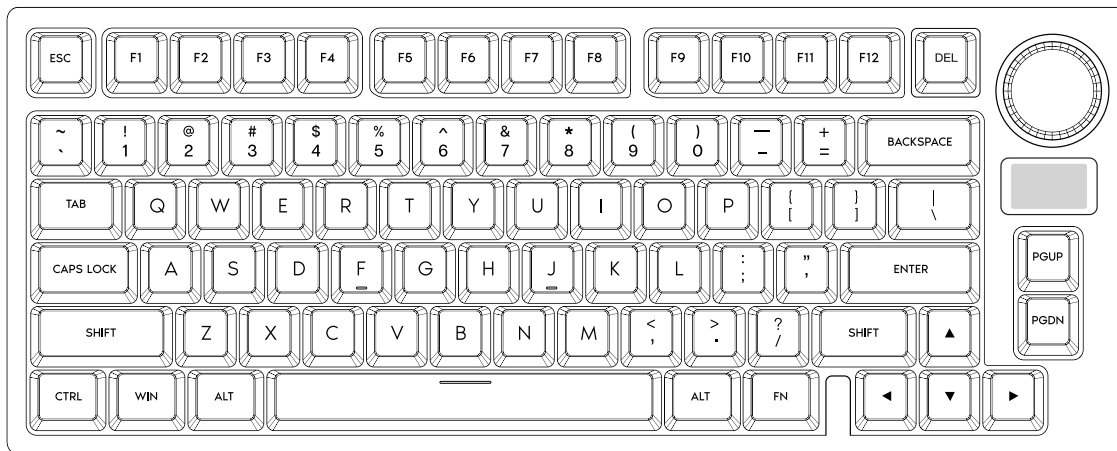

## 75% Hot-Swap kabelgebundene/drahtlose mechanische RGB-Tastatur mit LED-Bildschirm

Sollten Sie weitere Hilfe benötigen, senden Sie uns bitte eine E-Mail an [support@epomaker.com](mailto:support@epomaker.com).



Hergestellt in China  
 Hersteller: Shenzhen Changyun Technology Co., Ltd.  
 Adresse: Siebter Stock, Kai Daer Building, Nr. 168 Tongsha Road,  
 XIII Street, Nanshan-Bezirk, Shenzhen, Guangdong, CN  
 E-Mail: [support@epomaker.com](mailto:support@epomaker.com)  
 Internet: [www.epomaker.com](http://www.epomaker.com)

EC REP

UK REP

APEX CE SPECIALISTS LIMITED

Unit 3d North Point House, North Point Business Park,  
 New Malloy Road Cork, T23 AT2P, Ireland

Contact: Wells Tel: +353212066339

APEX CE SPECIALISTS LIMITED

89 Princess Street, Mancheste, M1 4HT, UK  
 Contact: Wells E-mail: [info@apex-ce.com](mailto:info@apex-ce.com)



WINDOWS-VERKNÜPFUNGEN	
<b>FN + F1</b>	Bildschirmhelligkeit -
<b>FN + F2</b>	Bildschirmhelligkeit +
<b>FN + F3</b>	Aufgabe
<b>FN + F4</b>	Entdecker
<b>FN + F5</b>	E-Mail
<b>FN + F6</b>	Mein Computer
<b>FN + F7</b>	Vorheriger Titel
<b>FN + F8</b>	Wiedergabe/Pause
<b>FN + F9</b>	Nächster Track
<b>FN + F10</b>	Stummschalten
<b>FN + F11</b>	Band -
<b>FN + F12</b>	Band +
<b>FN + U</b>	Insert
<b>FN + I</b>	Home
<b>FN + O</b>	End
<b>FN + J</b>	PrtSc
<b>FN + K</b>	Scroll Lock
<b>FN + L</b>	Pause
<b>FN + WIN</b>	WIN-Schlüssel sperren/entsperren

LICHTEFFEKTE	
<b>FN + BACKSPACE</b>	Hintergrundbeleuchtung ein-/ausschalten
<b>FN + \]</b>	RGB-Effekte umschalten
<b>FN + P</b>	RGB-Farben umschalten
<b>FN + ↓</b>	Hintergrundbeleuchtung Helligkeit -
<b>FN + ↑</b>	Hintergrundbeleuchtung Helligkeit +
<b>FN + ←</b>	Hintergrundbeleuchtung Geschwindigkeit -
<b>FN + →</b>	Hintergrundbeleuchtung Geschwindigkeit +

MACOS-VERKNÜPFUNGEN	
<b>F1</b>	Bildschirmhelligkeit -
<b>F2</b>	Bildschirmhelligkeit +
<b>F3</b>	Aufgabe
<b>F4</b>	Suche
<b>F5</b>	Mikrofon
<b>F6</b>	Schlaf
<b>F7</b>	Vorheriger Titel
<b>F8</b>	Wiedergabe/Pause
<b>F9</b>	Nächster Track
<b>F10</b>	Stummschalten
<b>F11</b>	Band -
<b>F12</b>	Band +
<b>FN + J</b>	Insert
<b>FN + K</b>	Home
<b>FN + L</b>	End

FUNKTIONSTASTENKOMBINATIONEN	
<b>FN+ESC (3S HALTEN)</b>	Zurücksetzen der Tastatur
<b>FN + 1</b>	Kurz drücken, um zu BT1 zu wechseln; Lang drücken, um Geräte zu koppeln
<b>FN + 2</b>	Kurz drücken, um zu BT2 zu wechseln; Lang drücken, um Geräte zu koppeln
<b>FN + 3</b>	Kurz drücken, um zu BT3 zu wechseln; Lang drücken, um Geräte zu koppeln
<b>FN + 4</b>	Kurz drücken, um in den 2.4G-Modus zu wechseln; Lang drücken, um Geräte zu koppeln
<b>FN + 5</b>	Verdrahteter Modus
<b>FN + KNOB</b>	Eingabe / Beenden der Knopf-Bildschirm-Interaktion

## BLUETOOTH-KOPPLUNG

Schalten Sie den Schalter in der oberen rechten Ecke um, um sicherzustellen, dass sich die Tastatur im drahtlosen Modus befindet:

- Halten Sie Fn+1/2/3 für 3-5 Sekunden gedrückt, bis die LED-Anzeige das Pairing-Signal anzeigt.
- Schalten Sie Ihr Bluetooth-Gerät ein und suchen Sie "TH80 X BT5.0" oder "TH80 X BT3.0", dann verbinden Sie es. Wenn die Tastatur mit dem Bluetooth-Gerät verbunden ist, zeigt die LED-Anzeige an, dass die Verbindung hergestellt ist.
- Drücken Sie Fn+1/2/3, um zwischen den Bluetooth-Geräten 1/2/3 umzuschalten.

## PAIRING WIRELESS 2.4GHZ

Schalten Sie den Schalter in der oberen rechten Ecke um, um sicherzustellen, dass sich die Tastatur im drahtlosen Modus befindet:

- Halten Sie Fn+4 für 3-5 Sekunden gedrückt, bis die LED-Anzeige das Pairing-Signal anzeigt, die Tastatur ist bereit zum Pairing.  
Stecken Sie den 2.4G-Dongle in Ihr Gerät, die LED-Anzeige zeigt an, dass die Verbindung hergestellt ist.

## VERDRAHTETER MODUS

Schalten Sie den Schalter auf den kabelgebundenen Modus um, drücken Sie Fn+5, bis der LED-Bildschirm den aktuellen Status der Tastatur anzeigt und die Tastatur erfolgreich in den kabelgebundenen Modus wechselt.

## INTERAKTION ZWISCHEN DEM KNOPF UND DEM LED-BILDSCHIRM

- Schritt 1. Drücken Sie Fn+Knopf, um die Hauptanzeige auf dem Bildschirm einzustellen. Drehen Sie den Knopf zwischen statischen Bildern, gif oder dem Tastaturstatus.  
Schritt 2. Drücken Sie den Drehknopf, um die Hauptanzeige zu bestätigen und zu den Menüoptionen zu gelangen.  
\*Schritt 3. Drehen Sie den Knopf, um das Menü unter "Photo/gif", "Lights", "RGB Color", "Brightness", "Speed", "OS Mode", "Layer" auszuwählen, drücken Sie den Knopf, um in das Menü zu gelangen, drehen Sie den Knopf, um zwischen den Optionen zu wählen, drücken Sie den Knopf erneut, um zu bestätigen und zurück ins Menü zu gelangen.  
Schritt 4. Drücken Sie erneut Fn+Knopf, um die Interaktion zu beenden. Drehen und drücken Sie den Knopf, um zur Lautstärke- und Stummschaltungsregelung zurückzukehren.  
\*Hinweis: Wenn der Knopf in Schritt 3 nicht innerhalb von 5 Sekunden gedrückt oder gedreht wird, kehrt das Display zur Hauptanzeige zurück. Drücken Sie den Drehknopf erneut, um mit Schritt 3 fortzufahren.

## SPEZIALIEN

<b>MODELL:</b>	EPOMAKER TH80 X
<b>SCHLÜSSEL AMOUNT:</b>	79 Tasten
<b>BILDSCHIRM:</b>	LED
<b>STRUKTUR:</b>	Dichtungsähnliche Halterung
<b>STABILISATOR-TYP:</b>	Plattenmontiert
<b>PCB-TYP:</b>	3/5-Pin Hotswap PCB
<b>BATTERIEKAPAZITÄT:</b>	4000mAh
<b>VERBINDLICHKEIT:</b>	Type-C Wired, 2.4 & Bluetooth Wireless
<b>ANTI-GHOST-SCHLÜSSEL:</b>	NKRO in allen Modi
<b>WÄHLRATE:</b>	1000hz in Type-C Wired & 2.4G modes
<b>KOMPATIBILITÄT:</b>	WINDOWS/MAC
<b>ABMESSUNG:</b>	325 x 135 x 30 mm
<b>GEWICHT:</b>	Etwa 0,9 kg



## TOETSKAPJES EN SCHAKELAARS VERVANGEN

Voor een volledige handleiding over het verwijderen van toetskapjes en schakelaars, scan de QR-code of typ in uw browser: <https://epomaker.com/blogs/guides/diy-guide-how-to-remove-and-replace-your-mechanical-keyboard-switches>

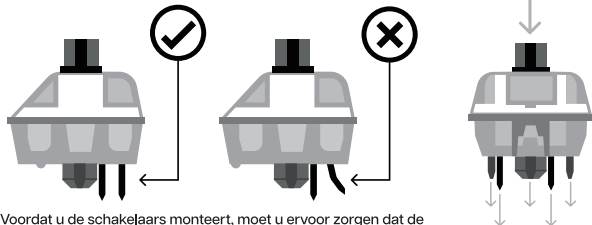

Voordat u de schakelaars monteert, moet u ervoor zorgen dat de pennen schoon en recht zijn.

### Gerade nach unten drücken

Ga voorzichtig te werk. Zorg ervoor dat de pinnen zijn uitgelijnd met de gleuven.

### Meegeleverd gereedschap

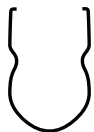

Schakelaar



Toetskap trekker

### Mechanische schakelaar

Voorbeeld van een schakelaar van bovenaf gezien nadat u de toetskap hebt verwijderd om het verwijderen van de schakelaar voor te bereiden.

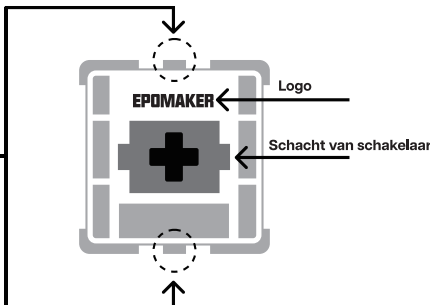

Het gereedschap voor het uittrekken van schakelaars richt zich verticaal op de schakelaar om het plastic los te maken waarmee de schakelaar aan de plaat is bevestigd.

### Schakelaars verwijderen

1. Pak uw gereedschap voor het verwijderen van schakelaars en lijn de griptanden verticaal (op de Y-as) uit op het midden van de schakelaar, zoals weergegeven in de voorbeeldafbeelding hierboven.
2. Pak de schakelaar vast met de schakelaartrekker en oefen druk uit tot de schakelaar zichzelf losmaakt van de plaat
3. Trek de schakelaar met een stevige maar zachte kracht met een verticale beweging weg van het toetsenbord.

### Schakelaars installeren

1. Controleer of alle metalen pinnen van de schakelaar perfect recht en schoon zijn.
2. Lijn de schakelaar verticaal uit, zodat het Gateron-Logo naar het noorden wijst. De pinnen moeten uitgelijnd zijn met de PCB van het toetsenbord.
3. Druk de schakelaar omlaag totdat u een klik hoort. Dit betekent dat de clips van de schakelaar zich aan de toetsenbordplaat hebben bevestigd.
4. Inspecteer de schakelaar om er zeker van te zijn dat hij goed is bevestigd aan uw toetsenbord, en test hem



**Opmerking:** Als de toets niet werkt, is het mogelijk dat u een van de schakelaars verborgen hebt tijdens de installatie ervan. Trek de schakelaar eruit en herhaal het proces. Als dit proces niet correct wordt uitgevoerd, kunnen de pennen onherstelbaar beschadigd raken en moeten ze worden vervangen. Oefen nooit overmatige kracht uit bij het vervangen van toetskapjes of schakelaars. Als u de toetskapjes of schakelaars niet kunt verwijderen of installeren, neem dan zo snel mogelijk contact op met de klantenservice om schade aan het toetsenbord als gevolg van bedieningsfouten te voorkomen.

## TECHNISCHE BIJSTAND

Voor technische bijstand stuurt u een e-mail naar [support@epomaker.com](mailto:support@epomaker.com) met uw bestelnummer en een gedetailleerde beschrijving van uw probleem.

Normaal gesproken beantwoorden wij uw vragen binnen 24 uur. Als u uw toetsenbord bij een distributeur of niet bij een officiële winkel van Epomaker hebt gekocht, neem dan rechtstreeks contact met hen op voor eventuele aanvullende hulp.

## FORUMS VAN DE GEMEENSCHAP

Word lid van onze community en leer samen met andere toetsenbordenthousiastelingen.



<https://discord.gg/2q3Z7C2>



<https://www.reddit.com/r/Epomaker/>

## GARANTIE

De garantie van EPOMAKER dekt alle fabrieksfouten die van invloed kunnen zijn op de goede werking van uw aankoop. Het dekt geen schade die kan ontstaan door normale slijtage. Als uw product defect is, sturen wij u een vervangend apparaat. Voor vervanging kan het nodig zijn dat u het defecte apparaat terugstuurt naar Epomaker.

Wij bieden 1 jaar garantie op onze producten bij aankoop via onze website (EPOMAKER.com). Uw item zal niet worden gedekt door uw 1 jaar garantie als de inspectie enig teken van wijziging of veranderingen toont die niet worden ondersteund door het originele product, deze omvatten: Het veranderen van interne onderdelen, Het in elkaar zetten en opnieuw in elkaar zetten van het product, Het vervangen van Batterijen, enz.

Wir decken den Artikel NUR ab, wenn er in unseren offiziellen Geschäften gekauft wurde. Sie haben keine Garantie bei uns, wenn Sie den Artikel bei einem anderen Händler oder ähnlichem gekauft haben. Bitte kontaktieren Sie das Geschäft, in dem Sie Ihr Produkt gekauft haben, um Probleme zu lösen.

# EPOMAKER TH80 X

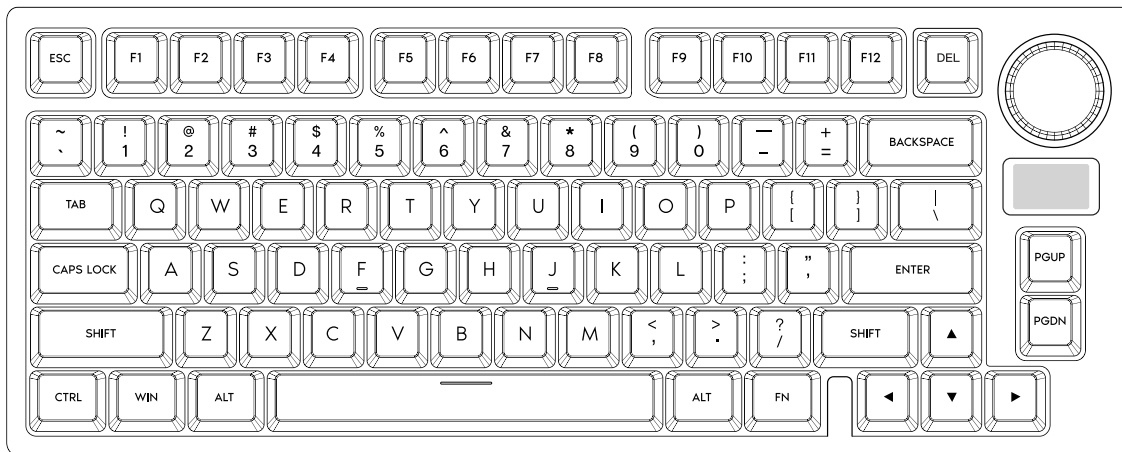

## 75% Teclado mecánico RGB con cable/inalámbrico Hot-Swap con pantalla LED

Si necesita más ayuda, envíenos un correo electrónico a [support@epomaker.com](mailto:support@epomaker.com).



### Hecho in China

Fabricante: Shenzhen Changyun Technology Co., Ltd.  
 Dirección: Seventh Floor, Kai Dae Building, No.168 Tongsha Road,  
 XiXi Street, Nanshan District, Shenzhen, Guangdong, CN  
 Email: [support@epomaker.com](mailto:support@epomaker.com)  
 Web: [www.epomaker.com](http://www.epomaker.com)

EC REP

UK REP

### APEX CE SPECIALISTS LIMITED

Unit 3d North Point House, North Point Business Park,  
 New Malrow Road Cork, T23 AT2P, Ireland  
 Contact: Wells Tel: +353212066339

### APEX CE SPECIALISTS LIMITED

89 Princess Street, Mancheste, M1 4HT, UK  
 Contact: Wells E-mail: [info@apex-ce.com](mailto:info@apex-ce.com)



ACCESOS DIRECTOS DE WINDOWS	
<b>FN + F1</b>	Brillo de la pantalla -
<b>FN + F2</b>	Brillo de pantalla +
<b>FN + F3</b>	Tarea
<b>FN + F4</b>	Explorador
<b>FN + F5</b>	Correo
<b>FN + F6</b>	Mi ordenador
<b>FN + F7</b>	Pista anterior
<b>FN + F8</b>	Reproducir/Pausa
<b>FN + F9</b>	Siguiente pista
<b>FN + F10</b>	Silenciar
<b>FN + F11</b>	Volumen -
<b>FN + F12</b>	Volumen +
<b>FN + U</b>	Insert
<b>FN + I</b>	Home
<b>FN + O</b>	End
<b>FN + J</b>	PrtSc
<b>FN + K</b>	Scroll Lock
<b>FN + L</b>	Pause
<b>FN + WIN</b>	Bloquear/Desbloquear Win Key

EFECTOS DE LUZ	
<b>FN + BACKSPACE</b>	Encender y apagar la retroiluminación
<b>FN + \  </b>	Alternar efectos RGB
<b>FN + P</b>	Alternar colores RGB
<b>FN + ↓</b>	Retroiluminación Brillo -
<b>FN + ↑</b>	Retroiluminación Brillo +
<b>FN + ←</b>	Retroiluminación Velocidad -
<b>FN + →</b>	Retroiluminación Velocidad +

ACCESOS DIRECTOS MACOS	
<b>F1</b>	Brillo de la pantalla -
<b>F2</b>	Brillo de pantalla +
<b>F3</b>	Tarea
<b>F4</b>	Buscar en
<b>F5</b>	Mic
<b>F6</b>	Dormir
<b>F7</b>	Pista anterior
<b>F8</b>	Reproducir/Pausa
<b>F9</b>	Siguiente pista
<b>F10</b>	Silenciar
<b>F11</b>	Volumen -
<b>F12</b>	Volumen +
<b>FN + J</b>	Insert
<b>FN + K</b>	Home
<b>FN + L</b>	End

COMBINACIONES DE TECLAS DE FUNCIÓN	
<b>FN+ESC (HOLD 3S)</b>	Reiniciar el teclado
<b>FN + 1</b>	Pulsación corta para cambiar a BT1; Pulsación larga para emparejar dispositivos
<b>FN + 2</b>	Pulsación corta para cambiar a BT2; Pulsación larga para emparejar dispositivos
<b>FN + 3</b>	Pulsación corta para cambiar a BT3; Pulsación larga para emparejar dispositivos
<b>FN + 4</b>	Pulsación corta para cambiar al modo 2.4G; Pulsación larga para emparejar dispositivos
<b>FN + 5</b>	Modo cableado
<b>FN + KNOB</b>	Entrar / Salir de la Interacción Pomo-Pantalla

## EMPAREJAMIENTO BLUETOOTH

Activa el interruptor de la esquina superior derecha para asegurarte de que el teclado está en modo inalámbrico:

- Mantenga pulsado Fn+1/2/3 durante 3-5 segundos hasta que la pantalla LED muestre señales de emparejamiento, el teclado está listo para emparejarse.
- Encienda el dispositivo Bluetooth y busque "TH80 X BT5.0" o "TH80 X BT3.0"; a continuación, conéctelo. Cuando el teclado está conectado al dispositivo Bluetooth, la pantalla LED muestra que la conexión se ha realizado.
- Pulse Fn+1/2/3 para alternar entre los dispositivos Bluetooth 1/2/3.

## PAREO INALÁMBRICO 2,4 GHZ

Activa el interruptor de la esquina superior derecha para asegurarte de que el teclado está en modo inalámbrico:

Mantenga pulsado Fn+4 durante 3-5 segundos hasta que la pantalla LED muestre las señales de emparejamiento, el teclado está listo para emparejarse. Inserte el dongle 2.4G en su dispositivo, la pantalla LED muestra que la conexión se ha realizado.

## MODO CABLEADO

Modo cableado: Conmute el interruptor al modo cableado, pulse Fn+5 hasta que la pantalla LED muestre el estado actual del teclado, y el teclado entre en el modo cableado correctamente.

## INTERACCIÓN DEL MANDO Y LA PANTALLA LED

Paso 1. Pulse Fn+Pomo para establecer la visualización principal en la pantalla. Gire el mando entre las imágenes estáticas, gif, o el estado del teclado.  
Segundo paso. Pulse el mando para confirmar la visualización principal y pasar a las opciones del menú. "Paso 3. Gire el mando para elegir el menú entre "Foto/gif", "Luces", "Color RGB", "Brillo", "Velocidad", "Modo OS", "Capa", pulse el mando para entrar en el menú, gire el mando para elegir entre las opciones, pulse el mando de nuevo para confirmar y volver al menú.  
Paso 4. Pulse de nuevo Fn+pomo para salir de la interacción. Gire y pulse el mando para volver al control de volumen y silencio.

\*Nota: si no se pulsa o gira el mando en 5 segundos en el Paso 3, la pantalla volverá a la pantalla principal. Pulse de nuevo el mando para continuar con el Paso 3.

## ESPECIFICACIONES

<b>MODELO:</b>	EPOMAKER TH80 X
<b>CANTIDAD DE LLAVES:</b>	79 Claves
<b>PANTALLA:</b>	LED
<b>ESTRUCTURA:</b>	Soporte tipo junta
<b>TIPO DE ESTABILIZADOR:</b>	Montaje en placa
<b>TIPO PCB:</b>	Placa de circuito impreso Hotswap de 3/5 patillas
<b>CAPACIDAD DE LA BATERÍA:</b>	4000mAh
<b>CONECTIVIDAD:</b>	Type-C Wired, 2.4 & Bluetooth Wireless
<b>LLAVE ANTIFANTASMA:</b>	NKRO en todos los modos
<b>TASA DE ENCUESTA:</b>	1000hz in Type-C Wired & 2.4G modes
<b>COMPATIBILIDAD:</b>	WINDOWS/MAC
<b>DIMENSIONES:</b>	325 x 135 x 30 mm
<b>PESO:</b>	Alrededor de 0,9 kg





## SUSTITUCIÓN DE LAS TECLAS Y DE LOS INTERRUPTORES

Para obtener una guía completa sobre cómo quitar las tapas de las teclas y los interruptores, escanee el código QR o escriba en su navegador:  
<https://epomaker.com/blogs/guides/diy-guide-how-to-remove-and-replace-your-mechanical-keyboard-switches>

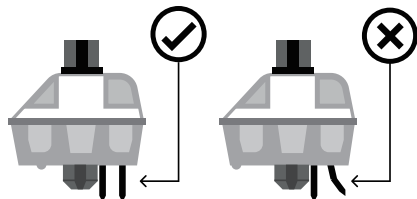

Antes de instalar los interruptores, asegúrese de que las clavijas estén limpias y rectas.



Extractor de interruptores

Extractor de tapas de teclas

### Quitar los interruptores

1. Agarre su herramienta de extracción de interruptores y alinee los dientes de agarre verticalmente (en el eje Y) en el centro del interruptor, como se muestra en el gráfico de ejemplo anterior.
2. Agarre el interruptor con el extractor de interruptores y aplique presión hasta que el interruptor se libere de la placa
3. Con una fuerza firme pero suave, separe el interruptor del teclado con un movimiento vertical.

### Interruptor mecánico

Ejemplo de un interruptor visto desde arriba después de quitar la tapa del teclado para preparar la extracción del interruptor.

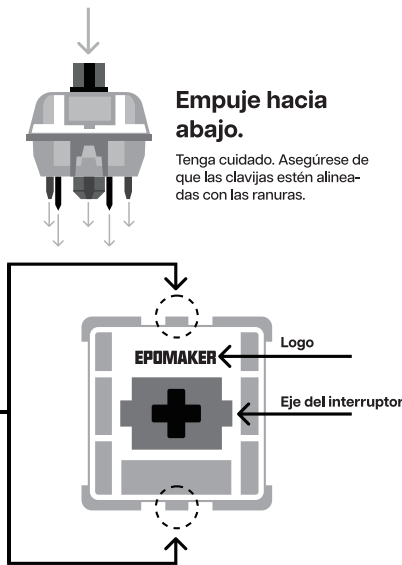

La herramienta de extracción de interruptores se alinea verticalmente con el interruptor para soltar el plástico que asegura el interruptor a la placa.

### Instalar los interruptores

1. Compruebe que todos los pasadores metálicos del interruptor estén perfectamente rectos y limpios.
2. Alinee el interruptor verticalmente para que el logotipo de Gateron esté orientado hacia el norte. Los pines deben alinearse con el PCB del teclado.
3. Presione el interruptor hacia abajo hasta que oiga un clic. Esto significa que los clips del interruptor se han unido a la placa del teclado.
4. Inspeccione el interruptor para asegurarse de que está bien conectado a su teclado, y pruébelo.

### Empuje hacia abajo.

Tenga cuidado. Asegúrese de que las clavijas estén alineadas con las ranuras.

## ASISTENCIA TÉCNICA

Para obtener asistencia técnica, envíe un correo electrónico a [support@epomaker.com](mailto:support@epomaker.com) con su número de pedido y una descripción detallada de su problema.

Normalmente respondemos a las consultas en un plazo de 24 horas. Si ha adquirido su teclado a través de un distribuidor o no en ninguna tienda oficial de Epomaker, póngase en contacto con ellos directamente para cualquier ayuda adicional.

## FOROS DE LA COMUNIDAD

Únase a nuestra comunidad y aprenda junto a otros entusiastas de los teclados.



<https://discord.gg/2q3Z7C2>



<https://www.reddit.com/r/Epomaker/>

## GARANTÍA

La garantía de EPOMAKER cubre cualquier defecto de fábrica que pueda afectar al correcto funcionamiento de su compra. No cubre ningún daño que pueda ocurrir por el desgaste normal. Si su producto es defectuoso, le enviaremos una unidad de reemplazo. Las unidades de reemplazo pueden requerir que usted envíe la unidad defectuosa de vuelta a Epomaker.

Ofrecemos una garantía de 1 año para nuestros productos cuando se compran en nuestra página web (EPOMAKER.com). Su artículo no estará cubierto por su garantía de 1 año si la inspección muestra cualquier signo de modificación o cambios no soportados por el producto original, estos incluyen: Cambio de componentes internos, Montaje y remontaje del producto, Sustitución de baterías, etc.

Sólo cubriremos el artículo si se ha comprado en nuestras tiendas oficiales. Usted no tiene una garantía con nosotros si usted compró el artículo de otro revendedor o de la misma manera. Por favor, póngase en contacto con la tienda en la que compró el producto para resolver los problemas.



Nota: Si la tecla no funciona es posible que haya doblado uno de los interruptores al instalarlo. Saque el interruptor y repita el proceso

Las clavijas pueden dañarse de forma irreparable y necesitar ser reemplazadas si este proceso no se realiza correctamente. No aplique nunca una fuerza excesiva al sustituir las tapas de las teclas o los interruptores. Si no puede retirar o instalar las tapas de las teclas o los interruptores, póngase en contacto con el servicio de atención al cliente lo antes posible para evitar que el teclado sufra daños debido a errores de funcionamiento.

# EPOMAKER TH80 X

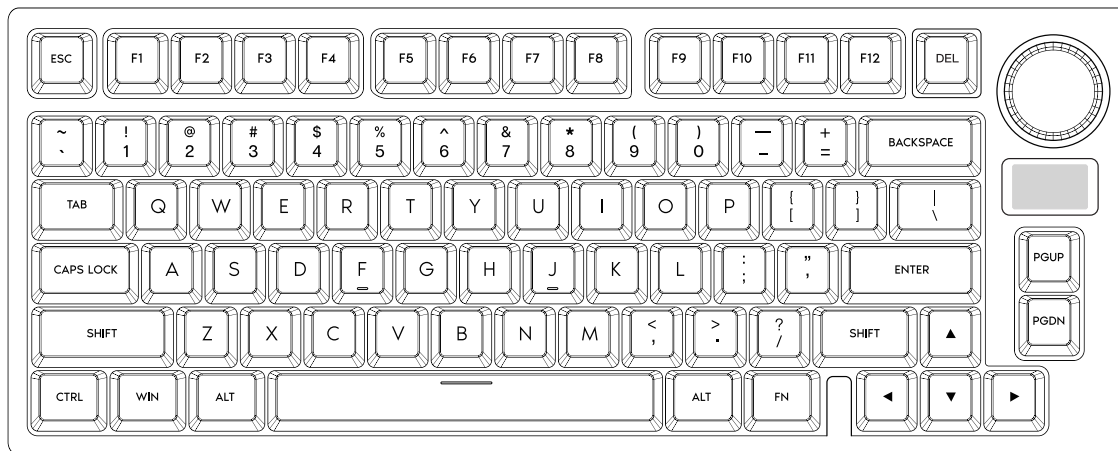

## Clavier mécanique RVB 75 % Hot-Swap avec ou sans fil avec un écran LED

Si vous avez besoin d'aide, veuillez nous envoyer un courriel à [support@epomaker.com](mailto:support@epomaker.com).



Fabriqué en Chine

FABRICANT: Shenzhen Changyun Technology Co., Ltd.  
 ADRESSE: Seventh Floor, Kai Daer Building, No.168 Tongsha Road,  
 Xili Street, Nanshan District, Shenzhen, Guangdong, CN  
 Email: [support@epomaker.com](mailto:support@epomaker.com)

Web: [www.epomaker.com](http://www.epomaker.com)

EC REP

UK REP

APEX CE SPECIALISTS LIMITED

Unit 3d North Point House, North Point Business Park,  
 New Malrow Road Cork, T23 AT2P, Ireland

Contact: Wells Tel: +353212066339

APEX CE SPECIALISTS LIMITED

89 Princess Street, Mancheste, M1 4HT, UK  
 Contact: Wells E-mail: [info@apex-ce.com](mailto:info@apex-ce.com)



## RACCOURCIS DE FENÊTRES

<b>FN + F1</b>	Luminosité de l'écran -
<b>FN + F2</b>	Luminosité de l'écran +
<b>FN + F3</b>	Tâche
<b>FN + F4</b>	Explorer
<b>FN + F5</b>	Courrier
<b>FN + F6</b>	Mon ordinateur
<b>FN + F7</b>	Piste précédente
<b>FN + F8</b>	Lecture/Pause
<b>FN + F9</b>	Piste suivante
<b>FN + F10</b>	Mute
<b>FN + F11</b>	Volume -
<b>FN + F12</b>	Volume +
<b>FN + U</b>	Insert
<b>FN + I</b>	Home
<b>FN + O</b>	End
<b>FN + J</b>	PrtSc
<b>FN + K</b>	Scroll Lock
<b>FN + L</b>	Pause
<b>FN + WIN</b>	Verrouillage/déverrouillage de la clé USB

## EFFETS DE LUMIÈRE

<b>FN + BACKSPACE</b>	Allumer/éteindre les rétro-éclairages
<b>FN + \ </b>	Basculer les effets RVB
<b>FN + P</b>	Basculer les couleurs RGB
<b>FN + ↓</b>	Rétroéclairage Luminosité -
<b>FN + ↑</b>	Rétroéclairage Luminosité +
<b>FN + ←</b>	Vitesse du rétro-éclairage -
<b>FN + →</b>	Vitesse du rétro-éclairage +

## RACCOURCIS MACOS

<b>F1</b>	Luminosité de l'écran -
<b>F2</b>	Luminosité de l'écran +
<b>F3</b>	Tâche
<b>F4</b>	Recherche
<b>F5</b>	Mic
<b>F6</b>	Sommeil
<b>F7</b>	Piste précédente
<b>F8</b>	Lecture/Pause
<b>F9</b>	Piste suivante
<b>F10</b>	Mute
<b>F11</b>	Volume -
<b>F12</b>	Volume +
<b>FN + J</b>	Insert
<b>FN + K</b>	Home
<b>FN + L</b>	End

## COMBINAISONS DE TOUCHES DE FONCTION

<b>FN+ESC (TENIR 3S)</b>	Réinitialiser le clavier
<b>FN + 1</b>	Appuyez brièvement pour passer au BT1; Appui long pour coupler les appareils
<b>FN + 2</b>	Appuyez brièvement pour passer au BT2; Appui long pour coupler les appareils
<b>FN + 3</b>	Appuyez brièvement pour passer au BT3; Appui long pour coupler les appareils
<b>FN + 4</b>	Appuyez brièvement pour passer en mode 2.4G; Appui long pour coupler les appareils
<b>FN + 5</b>	Mode filaire
<b>FN + KNOB</b>	Entrer / sortir de l'interaction bouton-écran

## COUPLAGE BLUETOOTH

Basculez l'interrupteur dans le coin supérieur droit pour vous assurer

que le clavier est en mode sans fil :

- Maintenez Fn+1/2/3 pendant 3 à 5 secondes jusqu'à ce que l'écran LED affiche les signaux d'appairage, le clavier est prêt à être appairé.
- Allumez votre appareil Bluetooth et trouvez "TH80 X BT5.0" ou "TH80 X BT3.0", puis connectez-vous. Lorsque le clavier est connecté au dispositif Bluetooth, l'écran LED indique que la connexion est terminée.
- Appuyez sur Fn+1/2/3 pour basculer entre les périphériques Bluetooth 1/2/3.

## PAIRING WIRELESS 2.4GHZ

Basculez l'interrupteur dans le coin supérieur droit pour vous assurer que le clavier est en mode sans fil :

- Maintenez Fn+4 pendant 3 à 5 secondes jusqu'à ce que l'écran LED affiche les signaux d'appairage, le clavier est prêt à être appairé. Insérez le dongle 2.4G dans votre appareil, l'écran LED indique que la connexion est établie.

## MODE FILAIRE

Basculez l'interrupteur en mode câblé, appuyez sur Fn+5 jusqu'à ce que l'écran LED affiche l'état actuel du clavier, et que le clavier passe en mode câblé avec succès.

## INTERACTION ENTRE LE BOUTON ET L'ÉCRAN LED

Étape 1. Appuyez sur Fn+Molette pour définir l'affichage principal à l'écran. Tournez le bouton pour choisir entre les images statiques, les gifs ou l'état du clavier.

Étape 2. Appuyez sur le bouton pour confirmer l'affichage principal et passer aux options du menu. Étape 3. Tournez le bouton pour choisir le menu parmi "Photo/gif", "Lights", "RGB Color", "Brightness", "Speed", "OS Mode", "Layer", appuyez sur le bouton pour entrer dans le menu, tournez le bouton pour choisir parmi les options, appuyez à nouveau sur le bouton pour confirmer et retourner au menu. Appuyez à nouveau sur le bouton pour confirmer et retourner au menu. Étape 4. Appuyez à nouveau sur Fn+molette pour quitter l'interaction. Tournez et appuyez sur le bouton pour revenir au contrôle du volume et de la sourdine.

\*Remarque : si le bouton n'est pas pressé ou tourné dans les 5 secondes à l'étape 3, l'écran retournera à l'affichage principal. Appuyez à nouveau sur le bouton pour poursuivre l'étape 3.

## SPECS

<b>MODÈLE :</b>	EPOMAKER TH80 X
<b>KEYS AMOUNT :</b>	79 Clés
<b>ÉCRAN :</b>	LED
<b>STRUCTURE :</b>	Support en forme de joint
<b>TYPE DE STABILISATEUR :</b>	Monté sur plaque
<b>PCB TYPE :</b>	PCB 3/5 broches Hotswap
<b>CAPACITÉ DE LA BATTERIE :</b>	4000mAh
<b>CONNECTIVITÉ :</b>	Type-C Wired, 2.4 & Bluetooth Wireless
<b>CLÉ ANTI-FANTÔMES :</b>	NKRO dans tous les modes
<b>TAUX DE SONDAGE :</b>	1000hz in Type-C Wired & 2.4G modes
<b>COMPATIBILITÉ :</b>	WINDOWS/MAC
<b>DIMENSION :</b>	325 x 135 x 30 mm
<b>POIDS :</b>	Environ 0,9 kg



## REPLACEMENT DES CAPUCHONS DE TOUCHES ET DES INTERRUPTEURS

Pour obtenir un guide complet sur la façon de retirer les capuchons et les interrupteurs, scannez le code QR ou tapez dans votre navigateur : <https://epomaker.com/blogs/guides/diy-guide-how-to-remove-and-replace-your-mechanical-keyboard-switches>.

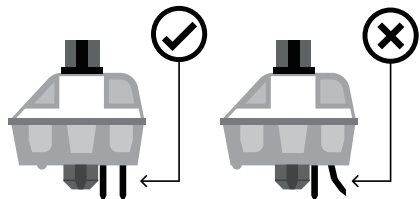

Avant d'installer les interrupteurs, assurez-vous que les broches sont propres et droites.

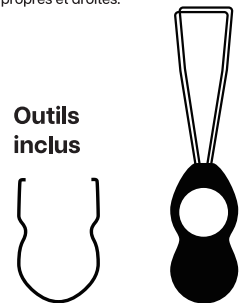

Extracteur d'interrupteur

Extracteur de capuchon de touche

### Retirer les interrupteurs

1. Saisissez votre outil de retrait d'interrupteur et alignez les dents de préhension verticalement (sur l'axe Y) au centre de l'interrupteur, comme indiqué dans l'exemple graphique ci-dessus.
2. Saisissez l'interrupteur avec l'extracteur d'interrupteur et exercez une pression jusqu'à ce que l'interrupteur se détache de la plaque.
3. En utilisant une force ferme mais douce, éloignez l'interrupteur du clavier en effectuant un mouvement vertical.



Remarque : si la touche ne fonctionne pas, il est possible que vous ayez plié l'un des commutateurs lors de son installation. Retirez l'interrupteur et répétez le processus.

Si ce processus n'est pas effectué correctement, les broches peuvent être endommagées au point d'être irréparables et doivent être remplacées. N'appliquez jamais une force excessive lorsque vous remplacez des capuchons de touches ou des commutateurs. Si vous pouvez pas retirer ou installer les capuchons de touches ou les commutateurs, veuillez contacter le service clientèle dès que possible afin d'éviter d'endommager le clavier en raison d'erreurs de manipulation.

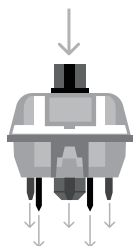

### Pousser droit vers le bas

Faites attention. Assurez-vous que les broches sont alignées avec les fentes.

### Interrupteur mécanique

Exemple d'un interrupteur vu du dessus après avoir retiré le capuchon du clavier pour préparer le retrait de l'interrupteur.

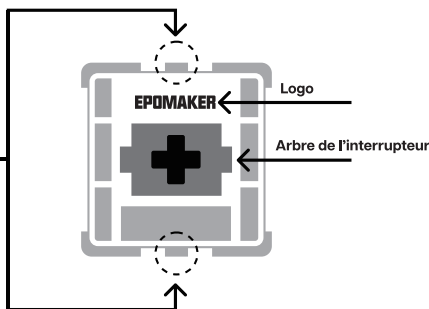

L'outil d'extraction de l'interrupteur s'aligne verticalement sur l'interrupteur pour déclipser le plastique qui fixe l'interrupteur à la plaque.

### Install Switches

1. Vérifiez que toutes les broches métalliques de l'interrupteur sont parfaitement droites et propres.
2. Alignez l'interrupteur verticalement pour que le logo Gateron soit orienté vers le nord. Les broches doivent s'aligner sur le PCB du clavier.
3. Appuyez sur le commutateur jusqu'à ce que vous entendiez un clic. Cela signifie que les clips de l'interrupteur se sont fixés à la plaque du clavier.
4. Inspectez le commutateur pour vous assurer qu'il est correctement fixé à votre clavier, et testez-le.

## ASSISTANCE TECHNIQUE

Pour obtenir une assistance technique, veuillez envoyer un courriel à [support@epomaker.com](mailto:support@epomaker.com) en indiquant votre numéro de commande et une description détaillée de votre problème.

Nous répondons normalement aux demandes dans les 24 heures. Si vous avez acheté votre clavier chez un distributeur ou dans un magasin officiel d'Epomaker, veuillez les contacter directement pour toute aide supplémentaire.

## FORUMS DE LA COMMUNAUTÉ

Rejoignez notre communauté et apprenez avec d'autres passionnés de claviers.



<https://discord.gg/2q3Z7C2>



<https://www.reddit.com/r/Epomaker/>

## GARANTIE

La garantie EPOMAKER couvre tout défaut d'usine qui pourrait affecter le bon fonctionnement de votre achat. Elle ne couvre pas les dommages qui pourraient résulter d'une usure normale. Si votre produit est défectueux, nous vous enverrons une unité de remplacement. Les unités de remplacement peuvent nécessiter que vous renvoyiez l'unité défectueuse à Epomaker.

Nous offrons une garantie d'un an pour nos produits achetés sur notre site Internet (EPOMAKER.com). Votre article ne sera pas couvert par la garantie d'un an si l'inspection montre tout signe de modification ou de changement non pris en charge par le produit d'origine : Le changement de composants internes, l'assemblage et le réassemblage du produit, le remplacement des piles, etc.

Nous ne couvrirons l'article que s'il est acheté dans nos magasins officiels. Vous n'avez pas de garantie avec nous si vous avez acheté l'article chez un autre revendeur ou de la même manière. Veuillez contacter le magasin où vous avez acheté votre produit pour résoudre les problèmes.

# EPOMAKER TH80 X

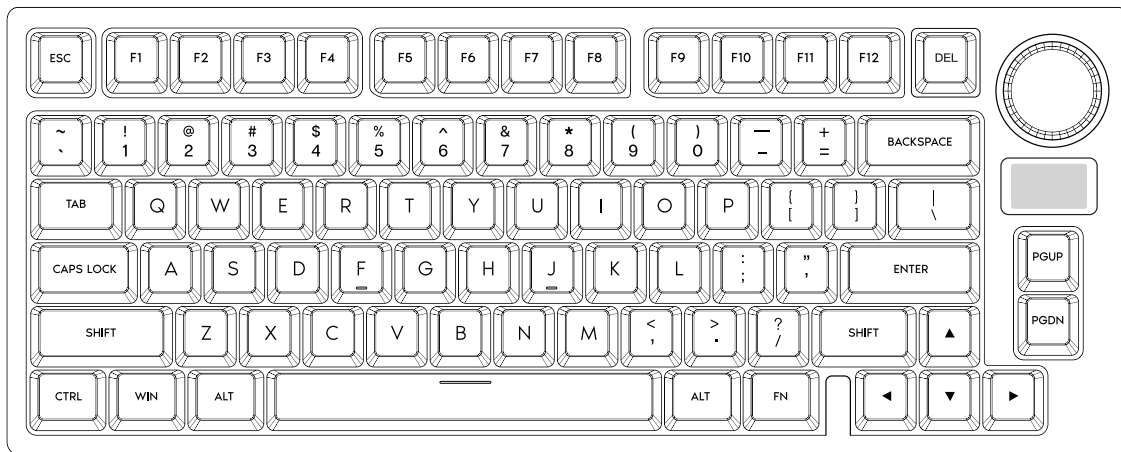

## 75%ホットスワップ対応有線/無線RGBメカニカルキーボード LEDスクリーン付き

ご不明な点がございましたら、[support@epomaker.com](mailto:support@epomaker.com) までお問い合わせください。



メイド・イン・チャイナ

Manufacturer: Shenzhen Changyun Technology Co., Ltd.  
Address: Seventh Floor, Kai Daer Building, No.168 Tongsha Road,  
Xili Street, Nanshan District, Shenzhen, Guangdong, CN  
Email: [support@epomaker.com](mailto:support@epomaker.com)  
Web: [www.epomaker.com](http://www.epomaker.com)

EC REP

UK REP

APEX CE SPECIALISTS LIMITED

Unit 3d North Point House, North Point Business Park,  
New Malloy Road Cork, T23 AT2P, Ireland

Contact: Wells Tel: +353212066339

APEX CE SPECIALISTS LIMITED

89 Princess Street, Mancheste, M1 4HT, UK  
Contact: Wells E-mail: [info@apex-ce.com](mailto:info@apex-ce.com)



WINDOWS	MACOS
<b>FN + F1</b> スクリーン輝度-	<b>F1</b> スクリーン輝度-
<b>FN + F2</b> スクリーン輝度+	<b>F2</b> スクリーン輝度+
<b>FN + F3</b> タスク	<b>F3</b> タスク
<b>FN + F4</b> Explorer	<b>F4</b> サーチ
<b>FN + F5</b> メール	<b>F5</b> マイク
<b>FN + F6</b> My Computer	<b>F6</b> 休眠状態
<b>FN + F7</b> 前曲	<b>F7</b> 前曲
<b>FN + F8</b> 一時停止	<b>F8</b> 一時停止
<b>FN + F9</b> 次曲	<b>F9</b> 次曲
<b>FN + F10</b> ミュート	<b>F10</b> ミュート
<b>FN + F11</b> ボリューム-	<b>F11</b> ボリューム-
<b>FN + F12</b> ボリューム+	<b>F12</b> ボリューム+
<b>FN + U</b> インサート	<b>FN + J</b> インサート
<b>FN + I</b> ホーム	<b>FN + K</b> ホーム
<b>FN + O</b> エンド	<b>FN + L</b> エンド
<b>FN + J</b> スクリーンショット	<b>ファンクションキーのコンビネーション</b>
<b>FN + K</b> スクロールロック	<b>FN+ESC (HOLD 3S)</b> キーボードをリセットする
<b>FN + L</b> 一時停止	<b>FN + 1</b> 短押しでBT1へ切り替え。 長押しでデバイスのペアリング
<b>FN + WIN</b> Winキーのロック/アンロック	<b>FN + 2</b> 短押しでBT2に切り替え
<b>LIGHT EFFECTS</b>	<b>FN + 3</b> 長押しでデバイスのペアリング
<b>FN + BACKSPACE</b> バックライトのオン/オフ	<b>FN + 4</b> 短押しでBT3に切り替え
<b>FN + \ </b> RGBエフェクトのトグル	<b>FN + 5</b> 長押しでデバイスをペアリング
<b>FN + P</b> RGBカラーの切り替え	<b>FN + ノブ</b> 入退室ノブと画面の連動性
<b>FN + ↓</b> バックライトの輝度-	
<b>FN + ↑</b> バックライトの輝度+	
<b>FN + ←</b> バックライトの速度-	
<b>FN + →</b> バックライトの速度+	

## Bluetoothとの接続

キーボード右上のスイッチを切り替えて、キーボードがワイヤレスモードであることを確認します。

キーボードがペアリングモードであることをLEDスクリーンに表示するまで、Fn+1/2/3を5秒間長押しする。  
お使いのBluetooth接続デバイスをオンにし、「TH80 X BT5.0」もしくは「TH80 X BT3.0」を見つけて接続してください。  
Fn+1/2/3を短押しすると、Bluetoothのデバイス1/2/3が切り替わります。

## ワイヤレス2.4GHZ接続

キーボード右上のスイッチを切り替えて、キーボードがワイヤレスモードであることを確認します。

キーパッドがペアリングモードであることがLED画面に表示されるまで、Fn+4を3~5秒間長押しします。  
レシーバをプラグインし、ペアリングが成功したことをLEDスクリーンで表示します。

## 有線モード

Fn+5を押すと、有線モードに切り替わります。

## 旋鈕与LED屏幕交互

ステップ1: Fn+ノブを押して、画面のメインページを設定します。ノブを回転させて、適切な静止画と動画、およびキーボードの状態画像を選択することができます。  
ステップ2: ノブを押してメイン画面のページを確定し、メニューオプションにアクセスします。  
ステップ3: ノブを回してメニューオプションを表示します。"Photo/gif"、"Lights"、"RGB Colour"、"明るさ"、"スピード"、"OSモード"を選択できます。"Layer"が選択可能です。ノブを押してメニューに入り、ノブを回して適切なオプションを表示し、もう一度ノブを押してオプションを確定し、メニューに戻ります。  
ステップ4: Fn+knobをもう一度押して、インタラクティブな状態を終了します。この時点で、ノブを回転させながら押すと、ミュート機能と同様に音量レベルをコントロールすることができます。

\*注: ステップ3で選択メニューを表示中にノブを押したり回したりしなかった場合、5秒後に自動的にセット画面のメインページに戻ります。このとき、ノブをもう一度押すと、ステップ3での選択を続けることができます。

## 製品仕様

モデル名:	EPOMAKER TH80 X
キー数:	79 Keys
スクリーン:	LED
構造:	Gasket-like mount
スタビライザーの種類	プレートマウント式
PCB TYPE:	3/5ピンホットスワップPCB
バッテリーの容量	4000mAh
CONNECTIVITY:	Type-C有線、2.4 & Bluetoothワイヤレス
アンチゴーストキー	全モードでNKRO
ポーリングレート:	1000hz (Type-C有線 & 2.4G モード)
互換性:	WINDOWS/MAC
外形寸法:	325 x 135 x 30 mm
重量	約0.9kg



スイッチとキーキャップを交換する

QRコードをスキャンング或いはウェブサイトを開くの方法で、キーキャップとスイッチを交換するの詳しい取扱説明書をご覧ください。<https://epomaker.com/blogs/guides/diy-guide-how-to-remove-and-replace-your-mechanical-keyboard-switches>

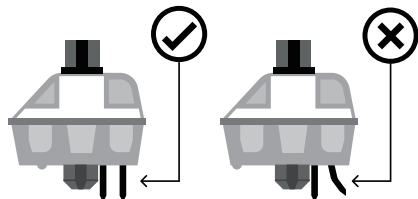

キースイッチをインストールする前に、キースイッチの底のピンが綺麗で、真っ直ぐな状態を確保ください。

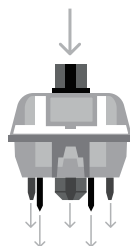

縦に押す

ピンとキーボードのスロットが揃っていることを確認済み、軽く押さない。

付属ツール



スイッチプラー キーキャッププラー

スイッチを引き出す

1. スイッチ引き抜き器をピックアップして、引き抜き器のヒントが垂直な状態に入り、スイッチ本体の上と下の軸スイッチ(スイッチが軸の中心軸)において、イメージの3の位置)に揃ってください。
2. 軸のスイッチを強力でクランプして、スイッチ引き抜き器と軸が垂直の状態を保持して、スイッチ引き抜き器を軽くて上に引き出さない。
3. ピンセットを使用するように、軸をボードから引き出す。

機械軸

キーキャップが抜き出したら、イメージのような機械軸が現われた

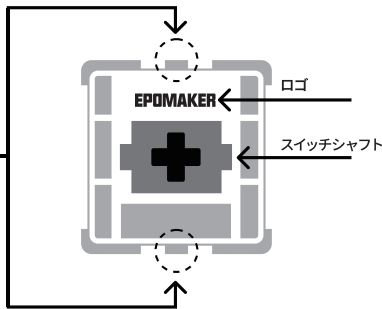

スイッチのヒントと軸本体の上端と下端のスイッチに揃って、強力してスイッチをインストールする

スイッチをインストールする

1. 軸の底のピンがまっすぐ、曲がりなしと汚れないと確保する
2. 軸本体がキットに垂直させて、ピンがキットPCBボードのジャックに挿えさせる。キーボードはライトの位置が下(LEDライトが南方向)に置いて、Gateronマークが上(北の方向)にあります。逆にも同じです。
3. 軸を軽くて押した後、軸が正確に差し込めれば、小さいカタ音を聞こえる。
4. 軸が正確的にインストールするかどうかを確認とチェックください。



メモ: 軸を引き抜き過程に、軸のそのピンが曲がってれば、キーボードのキーがうまく動作できません。その時に、軸本体を抜き出して、ピンを真っ直ぐの状態に調整して、再びキットに差し込んでください。

軸を引き抜き過程に誤操作でピンが壊れると回復できませんの可能性があり、軸とキーキャップをインストールする時に、強力過ぎではないとご注意ください。インストールする過程に暴力的に引き抜けません。インストールする途中でなんの問題があれば、ご連絡せずに問い合わせてください。

テクニカルアシスタンス

技術的なサポートについて、[support@epomaker.com](mailto:support@epomaker.com)宛てにメールで問い合わせてください。それと、メールの中に注文番号および問題の詳細を添えてください。

問い合わせには24時間以内に対応できます。

EPOMAKERオフィシャル店舗以外の代理店舗から製品を購入すれば、直接その代理店舗に連絡を取ってください。

コミュニティフォーラム

私たちのコミュニティによるご、ほかのパソコン周辺機器愛好家と一緒に学んで、経験をシェアしましょう。



<https://discord.gg/2q3Z7C2>



<https://www.reddit.com/r/Epomaker/>

保証について

EPOMAKERの保証には、工場より購入した製品がうまく使用できませんの状況に適用しています。この保証が正常に使用した製品故障或いは摩損な状況に適用していませんとご注意ください。購入した製品が初期不良品になれば、交換できますとご安心ください。新品を再送する前に、初期不良品を返送しなければならないとご注意ください。

EPOMAKERはオフィシャル店舗(epomaker.com)から購入した製品に一年の保証を提供します。オフィシャル認定されない改造/調整/修復/改良した製品に保証および交換サービスを提供できません。改良/修復/改造/調整の行為が製品中の部品を交換、勝手に製品を分解とバッテリーを交換などが含まれていますが、その以上の行為ではありません。

弊社はオフィシャルサイト(epomaker.com)から販売した製品だけに保証と修理サービスを提供します。弊社オフィシャル店舗以外の店舗から製品にアフターサービスを提供できませんとご注意ください。その場合、なんの問題があれば、直接にその店舗に連絡を取ってください。

# EPOMAKER TH80 X

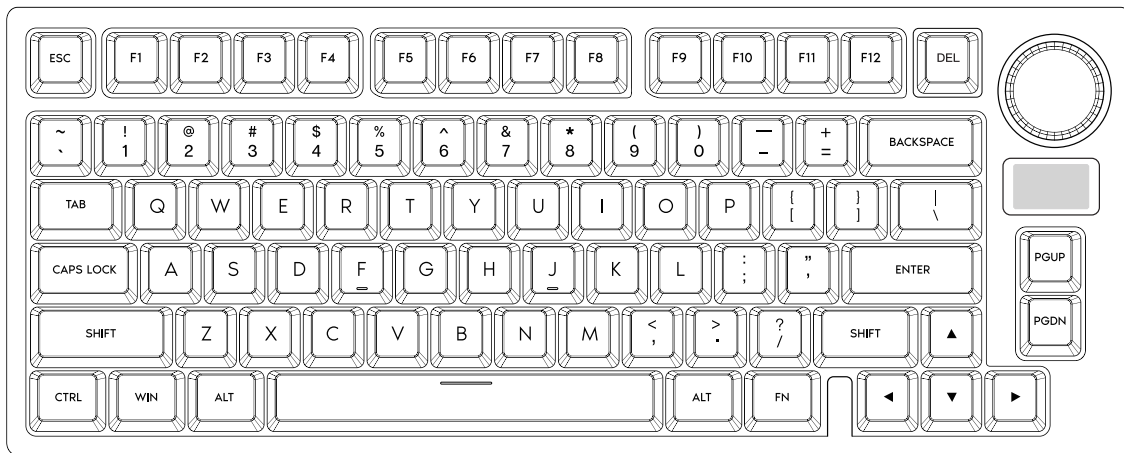

## 75% 带LED屏热插拔2.4Ghz/蓝牙 5.0/有线RGB 机械键盘

如果您需要更多的帮助,请给我们发电子邮件: [support@epomaker.com](mailto:support@epomaker.com)



### 中国制造

制造商: 深圳市畅韵科技有限公司  
地址: 广东省深圳市南山区西丽街道同沙路168号凯达尔大厦7楼  
电子邮件: [support@epomaker.com](mailto:support@epomaker.com)  
网址: [www.epomaker.com](http://www.epomaker.com)

EC REP

UK REP

### APEX CE SPECIALISTS LIMITED

Unit 3d North Point House, North Point Business Park,  
New Malrow Road Cork, T23 AT2P, Ireland

Contact: Wells Tel: +353212066339

### APEX CE SPECIALISTS LIMITED

89 Princess Street, Mancheste, M1 4HT, UK  
Contact: Wells E-mail: [info@apex-ce.com](mailto:info@apex-ce.com)







WINDOWS 快捷键	MAC 快捷键
<b>FN + F1</b> 亮度-	<b>F1</b> 亮度-
<b>FN + F2</b> 亮度+	<b>F2</b> 亮度+
<b>FN + F3</b> 任务切换	<b>F3</b> 调度中心
<b>FN + F4</b> 资源管理器	<b>F4</b> 搜索
<b>FN + F5</b> 邮件	<b>F5</b> 打开麦克风
<b>FN + F6</b> 我的电脑	<b>F6</b> 进入睡眠
<b>FN + F7</b> 上一曲	<b>F7</b> 上一曲
<b>FN + F8</b> 播放/暂停	<b>F8</b> 播放/暂停
<b>FN + F9</b> 下一曲	<b>F9</b> 下一曲
<b>FN + F10</b> 静音	<b>F10</b> 静音
<b>FN + F11</b> 音量-	<b>F11</b> 音量-
<b>FN + F12</b> 音量+	<b>F12</b> 音量+
<b>FN + U</b> Insert	<b>FN + J</b> Insert
<b>FN + I</b> Home	<b>FN + K</b> Home
<b>FN + O</b> End	<b>FN + L</b> End
<b>FN + J</b> PrtSc	<b>功能键</b>
<b>FN + K</b> Scroll Lock	<b>FN+ESC (长按3秒)</b> 恢复出厂设置
<b>FN + L</b> Pause	<b>FN + 1</b> 切换到蓝牙设备1;
<b>FN + WIN</b> 锁/解 Win键	<b>FN + 2</b> 切换到蓝牙设备2;
<b>灯光</b>	<b>FN + 3</b> 切换到蓝牙设备3;
<b>FN + BACKSPACE</b> 打开/关闭背光灯	<b>FN + 4</b> 切换到2.4G 无线模式;
<b>FN +  </b> 切换RGB灯效	<b>FN + 5</b> 切换到有线模式
<b>FN + P</b> 切换RGB 颜色	<b>FN + 旋钮</b> 进入 / 退出旋钮与屏幕交互
<b>FN + ↓</b> 背光亮度 -	
<b>FN + ↑</b> 背光亮度 +	
<b>FN + ←</b> 背光速度 -	
<b>FN + →</b> 背光速度 +	

## 配对蓝牙

拨动键盘右上侧开关确认键盘处于无线模式:

长按Fn+1/2/3 3-5秒直到LED屏指示，键盘进入对码状态。  
打开你的设备蓝牙连接设备找到“TH80 X BT5.0”或“TH80 X BT3.0”连接。  
短按 Fn+1/2/3 切换蓝牙设备1/2/3。

## 配对无线 2.4GHZ

拨动键盘右上侧开关确认键盘处于无线模式:

长按Fn+4 3-5秒直到LED屏指示，键盘进入对码状态。  
插入接收器，配对成功LED屏显示连接成功。

## 有线模式

按Fn+5 切换至有线模式。

## 旋钮与LED屏幕交互

第1步: 按下Fn+旋钮设置屏幕的主页面。可旋转旋钮选择相应的静态图、动图以及键盘状态图。  
第2步: 按下旋钮确认屏幕主页面并进入菜单选项。  
第3步: 旋转旋钮查看菜单选项，有“Photo/gif (图片)”，“Lights (灯效)”，“RGB Color (RGB颜色)”，“Brightness (亮度)”，“Speed (速度)”，“OS Mode (操作系统)”，“Layer (配置层)”可选。按下旋钮进入菜单，旋转旋钮查看相应选项，再次按下旋钮确认选项并返回菜单。  
第4步: 再次按下Fn+旋钮退出交互状态。此时旋转、按下旋钮将回到控制音量大小以及静音的功能。

\*注意: 如果在第3步查看选择菜单时无按下或旋转旋钮的动作，5秒后屏幕将自动返回设定的屏幕主页面。此时可再按下旋钮进入第3步继续选择。

参数	
<b>型号:</b>	EPOMAKER TH80 X
<b>键数:</b>	79键带1个旋钮
<b>屏幕:</b>	LED
<b>结构:</b>	类Gasket结构
<b>卫星轴类型:</b>	钢板卫星轴
<b>PCB板类型:</b>	3/5脚热插拔PCB
<b>电池容量:</b>	4000mAh
<b>连接方式:</b>	Type-C 有线, 2.4 & 蓝牙无线
<b>无冲线:</b>	全模式下全键无冲
<b>上传回报率:</b>	Type-C有线及2.4G模式下1000hz
<b>兼容系统:</b>	WINDOWS/MAC
<b>尺寸:</b>	325 x 135 x 30 mm
<b>重量:</b>	约0.9kg



## 更换轴与键帽

扫描二维码或登录网址查看拔插键帽与轴的完整说明书。<https://epomaker.com/blogs/guides/diy-guide-how-to-remove-and-replace-your-mechanical-keyboard-switches>

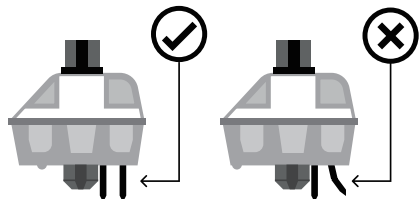

在装轴之前，请确保轴底部的插针是笔直且干净的。

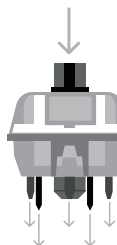

### 垂直按下

请确认插针与键盘上的插槽对齐后，轻轻按下。

### 随附工具

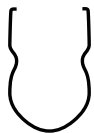

拔轴器



拔键器

### 拔除轴体

1. 拿起拔轴器，将拔键器的尖端垂直，对准轴体上下两端的轴体开关（开关位于轴体中轴线上，即图例中部位）。
2. 用力夹紧轴体开关，保持拔键器与轴体垂直，用适当的力度将拔键器向上提。
3. 像使用镊子一样，将轴从板上拔出。

### 机械轴

将键盘上的键帽拔除后，可看到如图所示的机械轴。

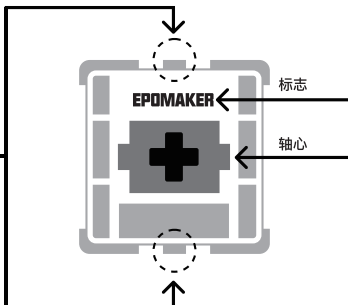

请将拔键器的尖端对准轴体上下两端的轴体开关，用力夹紧开关，像使用镊子一样将轴拔出。

### 安装轴体

1. 检查轴体底部的插针，确保插针竖直无弯曲，干净无脏污。
2. 将轴体垂直于套件，让插针对准套件PCB板上的插孔。如果键盘是下灯位键盘（LED灯位于正南），则此时Gateron的标志应位于正上方（正北方）。反之亦然。
3. 将轴轻轻按下，当轴体正确插入时，您会听到一声轻轻的咔嗒声。
4. 检查并测试轴体是否安装稳妥。



注意：如果您在插拔轴体的过程中不慎将轴体底部插针弯曲，则键盘按键将无法正常工作。此时请将轴体拔出，将插针捋平并还原为竖直状态，重新插入套件。

如在插拔过程中操作不当，则插针可能会被损坏且无法修复。在安装轴体和键帽时，请不要过度用力。安装过程中禁止使用暴力插拔。如您安装过程中有任何疑问，请立即联系客服，避免因操作不当损毁产品。

## 技术支持

如果您需要帮助或技术支持，请发送邮件至support@epomaker.com。邮件中请提供您的订单号和问题的详细说明。

我们通常会在收到邮件后24小时内回复您。如果您的产品是从除了Epomaker官方店铺以外的其他经销商处购买，请直接联系将产品出售给您的经销商。

## 社区论坛

加入我们的社群，与其他机械外设爱好者一起学习 and 分享。



<https://discord.gg/2q3Z7C2>



<https://www.reddit.com/r/Epomaker/>

## 社区论坛

Epomaker的保修政策适用于因工厂缺陷而导致您购买的产品无法正常使用的情况。该保修政策不适用于任何因正常使用而引发的产品故障或产品磨损。如您购买的产品有工厂制造缺陷，我们会为您提供替代品。在提供替代品前，您需要将您持有的故障品寄回给我们。

Epomaker为在官网上(epomaker.com)购买的键盘提供1年的保修服务。未经官方授权的修改/修复/改造/调整过的产品无法享有保修或退换服务，修改/修复/改造/调整包括但不限于：更换内部配件、自行拆开或组装、更换电池等。

我们仅为在我们官方商店购买的商品提供售后保障服务。如您从其他零售商处购买，则我们无法为您提供相应的售后保障服务。当您遇到售后问题时，请直接联系将产品销售给您的零售商。