

EPOMAKER Everglide SK98 DIY Kit

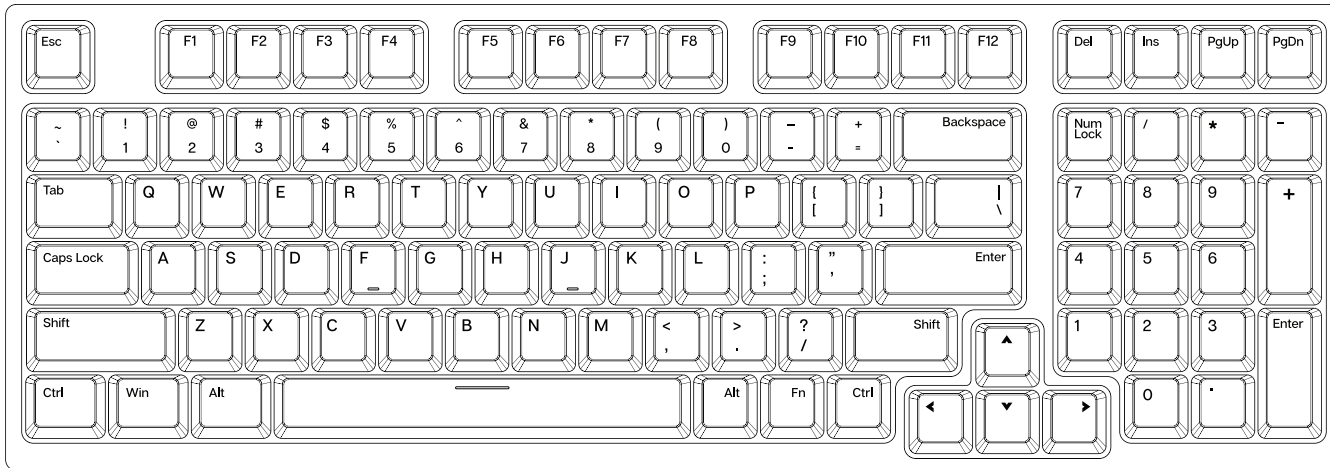

1800 Compact 98 Keys Hot Swappable Wired/Wireless Mechanical Gaming Keyboard DIY Kit

Should you require more assistance please email us at support@epomaker.com



Made in China

Manufacturer: Shenzhen Changyun Technology Co., Ltd.
Address: Seventh Floor, Kai Daer Building, No.168 Tongsha Road, Xili Street, Nanshan District, Shenzhen, Guangdong, CN
Email: support@epomaker.com
Web: www.epomaker.com



APEX CE SPECIALISTS LIMITED

Address: UNIT 3D NORTH POINT HOUSE, NORTH POINT BUSINESS PARK, NEW MALLOW ROAD CORK, T23 AT2P, IRELAND
Contact: Wells
Tel: +353212066339
Email: info@apex-ce.com



SHORTCUT KEY FUNCTION

Spacebar (Double click)	Wake the keyboard	Fn+Enter (numpad)	Mute
Fn+F1 (Hold for 5s)	Wired Mode	Fn+Enter (mainboard)	Bluetooth Pairing
Fn+F2 (Hold for 5s)	Bluetooth A	Fn+0 (numpad, hold for 5s)	Backlight on/off Under the Wireless Mode
Fn+F3 (Hold for 5s)	Bluetooth B	Fn+.Del	Sleep Mode
Fn+F4 (Hold for 5s)	Bluetooth C	Fn+Tab	Toggle Underglow Lights
Fn+F5 (Hold for 5s)	Switching Wireless Mode	Fn+ ~	Toggle Backlight Effects
Fn+F9 (Hold for 5s)	Layer 1	Fn+↑	Backlight Brightness +
Fn+F10 (Hold for 5s)	Layer 2	Fn+↓	Backlight Brightness -
Fn+F11 (Hold for 5s)	Standard Layer	Fn+←	Previous Track
Fn+F12 (Hold for 5s)	Mac Mode	Fn+→	Next Track
Fn+Backspace	Calculator	Fn+Win-L	Win lock
Fn+ - (numpad)	Volume -	Fn+Esc (Hold for 5s)	Reset the keyboard
Fn+ + (numpad)	Volume +		

CHANGE RGB EFFECTS

Pressing Fn+ ~ to switch the RGB effect of your Everglide SK98 keyboard kit.

PAIRING BLUETOOTH

Hold Fn+F2 / Fn+F3 / Fn+F4 for 5 seconds to choose one Bluetooth device.

Hold Fn+Enter (Mainboard) for 5 seconds to start the pairing mode. Turn on the bluetooth setting and search for 'SK98', then pair.

After the hold Fn+F2/F3/F4 to toggle between the Bluetooth devices A/B/C.

WIRED MODE

Holding Fn+F1 for 5 seconds to switch to the wired mode.

DRIVING OPERATING ENVIRONMENT

Windows 7 or later, Windows 10 is recommended.

SPECIFICATION PARAMETER

KEYS AMOUNT:	98 Keys
STRUCTURE:	Gasket-mounted
STABILIZER TYPE:	Screw-in
PCB TYPE:	Hotswap PCB
PLATE MATERIAL:	PC/Carbon
BATTERY CAPACITY:	10000mAh
CONNECTIVITY:	Type-C Wired & Bluetooth Wireless
ANTI-GHOST KEY:	NKRO in all modes
COMPATIBILITY:	WINDOWS/MAC
DIMENSION:	387 x 143 x 33 mm
WEIGHT:	Around 1.65kg



REPLACING KEYCAPS AND SWITCHES

For a full guide on how to remove keycaps and switches scan the QR Code or type in your browser:
<https://epomaker.com/blogs/guides/diy-guide-how-to-remove-and-replace-your-mechanical-keyboard-switches>

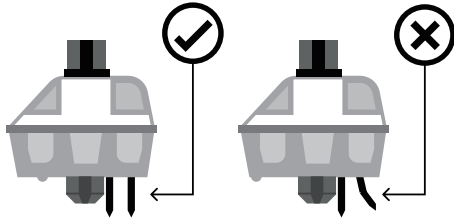

Before installing switches, be sure the pins are clean and straight.

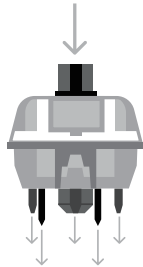

Push Straight Down

Please be gentle. Be sure the pins are aligned with the slots.

Included Tools

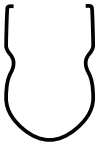

Switch Puller



Keycap Puller

Mechanical Switch

Example of a switch as seen from top after you remove the keycap to prepare for switch removal.

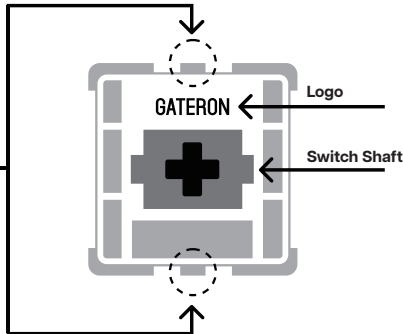

The Switch Puller tool aligns Vertically to the Switch to unclip the plastic securing the switch to the plate.

Remove Switches

1. Grab your Switch Removal Tool and align the gripping teeth vertically (on the Y-Axis) at the center of the switch, as shown in the example graphic above.
2. Grab the switch with the Switch Puller and apply pressure until the switch releases itself from the plate.
3. Using firm but gentle force pull the switch away from the keyboard using a vertical motion.

Install Switches

1. Check that all the switch metallic pins are perfectly straight and clean.
2. Align the switch vertically to have the Gateron logo facing north. The pins should align themselves to the keyboard PCB.
3. Press the switch down until you hear a click. This means your switch clips have attached themselves to the keyboard plate.
4. Inspect the switch to ensure it's properly attached to your keyboard, and test it.



Note: If the key doesn't work its possible you may have bent one of the switches while installing it. Pull the switch out and repeat the process.

Pins may be damaged beyond repair and need replacement if this process is not done correctly. Never apply excessive force when replacing keycaps or switches. If you cannot remove or install keycaps or switches please contact customer service as soon as possible to avoid damage to the keyboard due to operating errors.

TECHNICAL ASSISTANCE

For technical assistance, please email to support@epomaker.com with your purchase order number and a detailed description of your issue.

We normally respond to enquiries within 24 hours. If you purchased your keyboard from a distributor or not from any official store of Epomaker, please contact them directly for any additional help.

COMMUNITY FORUMS

Join our community and learn together with other keyboard enthusiasts.



<https://discord.gg/2q3Z7C2>



<https://www.reddit.com/r/Epomaker/>

WARRANTY

EPOMAKER'S Warranty covers any factory defects that might affect the proper functionality of your purchase. It doesn't cover any damage that may occur from normal wear and tear. If your product is defective we will send you a replacement unit. Replacement units might require you to send the defective unit back to Epomaker.

We provide a 1 year warranty for our products when bought from our website (EPOMAKER.com). Your item will not be covered by your 1 year warranty if the inspection shows any sign of modification or changes unsupported by the original product, these include: Changing internal components, Assembling and reassembling the product, Replacing Batteries, etc.

We will ONLY cover the item if it is bought from our official stores. You do not have a warranty with us if you bought the item from another reseller or likewise. Please contact the store that you bought your product from to resolve issues.

EPOMAKER Everglide SK98 DIY Kit

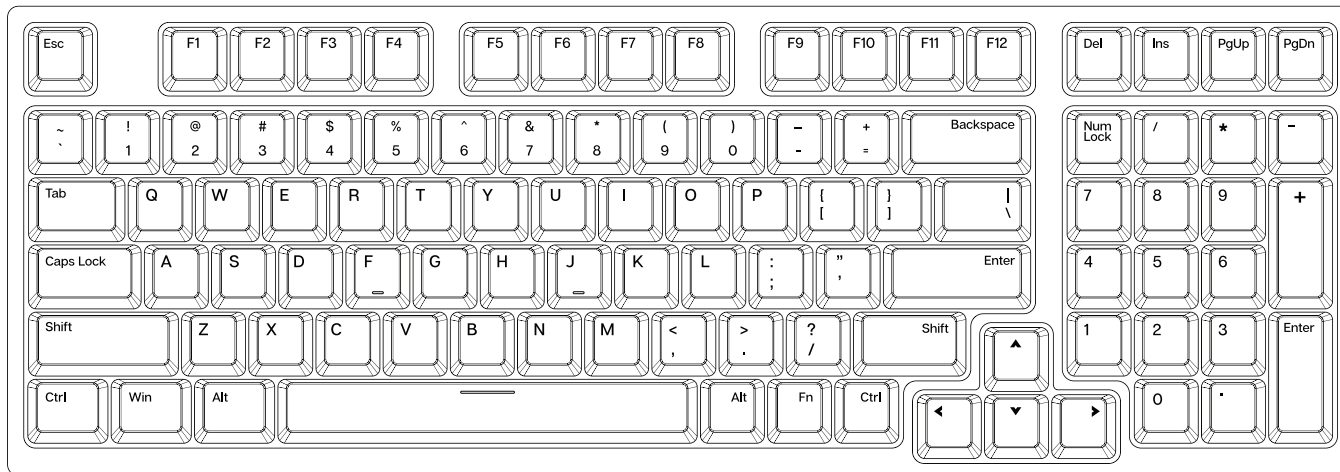

1800 Kompakte 98 Tasten Hot Swappable Wired / Wireless Mechanische Gaming Tastatur DIY Kit

Sollten Sie weitere Hilfe benötigen, senden Sie uns bitte eine E-Mail an support@epomaker.com.



Made in China

Manufacturer: Shenzhen Changyun Technology Co., Ltd.
Address: Seventh Floor, Kai Daer Building, No.168 Tongsha Road, Xili Street, Nanshan District, Shenzhen, Guangdong, CN
Email: support@epomaker.com
Web: www.epomaker.com



APEX CE SPECIALISTS LIMITED

Address: UNIT 3D NORTH POINT HOUSE, NORTH POINT BUSINESS PARK, NEW MALLOW ROAD CORK, T23 AT2P, IRELAND
Contact: Wells
Tel: +353212066339
Email: info@apex-ce.com



TASTENKOMBINATIONSFUNKTION

Leertaste (Doppelklick)	Aktivieren der Tastatur	Fn+Enter (Nummernblock)	Stumm
Fn+F1 (Halten für 5s)	Kabelgebundener Modus	Fn+Enter (Hauptplatine)	Bluetooth-Kopplung
Fn+F2 (Halten für 5s)	Bluetooth A	Fn+0 (Numpad, halten für 5s)	Backlight on/off Under the Wireless Mode
Fn+F3 (Halten für 5s)	Bluetooth B	Fn+.Del	Ruhemodus
Fn+F4 (Halten für 5s)	Bluetooth C	Fn+Tab	Unterscheinleuchten einschalten
Fn+F5 (Halten für 5s)	Umschalten des Wireless-Modus	Fn+ ~	Effekte der intergrundbeleuchtung ein-/ausschalten
Fn+F9 (Halten für 5s)	Schicht 1	Fn+↑	Helligkeit der Hintergrundbeleuchtung +
Fn+F10 (Halten für 5s)	Schicht 2	Fn+↓	Helligkeit der Hintergrundbeleuchtung -
Fn+F11 (Halten für 5s)	Standard Layer	Fn+←	Vorheriger Track
Fn+F12 (Halten für 5s)	Mac-Modus	Fn+→	Nächster Track
Fn+Backspace	Rechner	Fn+Win-L	Gewinnsperre
Fn+ - (Nummernblock)	Volumen -	Fn+Esc (Halten für 5s)	Zurücksetzen der Tastatur
Fn+ + (Nummernblock)	Volumen +		

ÄNDERN VON RGB-EFFEKTEN

Drücken Sie Fn + ~, um den RGB-Effekt Ihres Everglide SK98-Tastatur-Kits zu wechseln.

BLUETOOTH-KOPPLUNG

Halten Sie Fn + F2 / Fn + F3 / Fn + F4 5 Sekunden lang gedrückt, um ein Bluetooth-Gerät auszuwählen.

Halten Sie Fn+Enter (Mainboard) 5 Sekunden lang gedrückt, um den Pairing-Modus zu starten. Schalten Sie die Bluetooth-Einstellung ein und suchen Sie nach "SK98", und koppeln Sie dann.

Nach dem Halten Sie Fn+F2/F3/F4, um zwischen den Bluetooth-Geräten A/B/C zu wechseln.

KABELGEBUNDENER MODUS

Halten Sie Fn+F1 5 Sekunden lang gedrückt, um in den kabelgebundenen Modus zu wechseln.

TREIBENDE BETRIEBSUMGEBUNG

Windows 7 oder höher, Windows 10 wird empfohlen.

SPEZIFIKATIONSPARAMETER

SCHLÜSSEL ANZAHL:	98 Keys
STRUKTUR:	Gasket-mounted
STABILISATOR-TYP:	Screw-in
PCB-TYP:	Hotswap PCB
PLATTENMATERIAL:	PC/Carbon
BATTERIEKAPAZITÄT:	10000mAh
KONNEKTIVITÄT:	Type-C Wired & Bluetooth Wireless
ANTI-GEISTER-SCHLÜSSEL:	NKRO in all modes
KOMPATIBILITÄT:	WINDOWS/MAC
DIMENSION:	387 x 143 x 33 mm
GEWICHT:	Around 1.65kg



TOETSKAPJES EN SCHAKELAARS VERVERGEN

Voor een volledige handleiding over het verwijderen van toetskapjes en schakelaars, scan de QR-code of typ in uw browser: <https://epomaker.com/blogs/guides/diy-guide-how-to-remove-and-replace-your-mechanical-keyboard-switches>

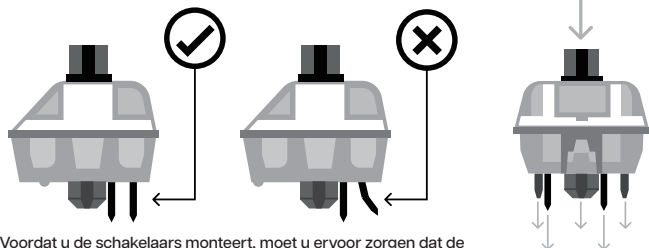

Gerade nach unten drücken

Ga voorzichtig te werk. Zorg ervoor dat de pinnen zijn uitgelijnd met de gleuven.

Voor dat u de schakelaars monteert, moet u ervoor zorgen dat de pennen schoon en recht zijn.

Meegeleverd gereedschap

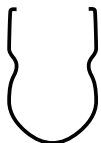

Schakelaar



Toetskap trekker

Mechanische schakelaar

Voorbeeld van een schakelaar van bovenaf gezien nadat u de toetskap hebt verwijderd om het verwijderen van de schakelaar voor te bereiden.

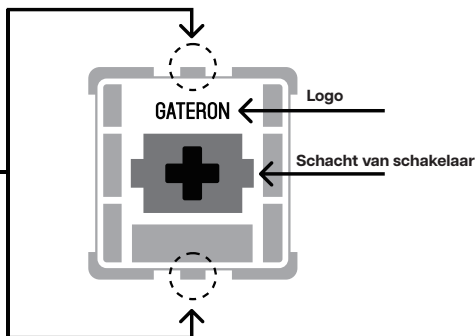

Het gereedschap voor het uittrekken van schakelaars richt zich verticaal op de schakelaar om het plastic los te maken waarmee de schakelaar aan de plaat is bevestigd.

Schakelaars verwijderen

1. Pak uw gereedschap voor het verwijderen van schakelaars en lijn de grijptanden verticaal (op de Y-as) uit op het midden van de schakelaar, zoals weergegeven in de voorbeeldafbeelding hierboven.
2. Pak de schakelaar vast met de schakelaartrekker en oefen druk uit tot de schakelaar zichzelf losmaakt van de plaat
3. Trek de schakelaar met een stevige maar zachte kracht met een verticale beweging weg van het toetsbord.

Schakelaars installeren

1. Controleer of alle metalen pennen van de schakelaar perfect recht en schoon zijn.
2. Lijn de schakelaar verticaal uit, zodat het Gateron-logo naar het noorden wijst. De pinnen moeten uitgelijnd zijn met de PBC van het toetsbord.
3. Druk de schakelaar omlaag totdat u een klik hoort. Dit betekent dat de clips van de schakelaar zich aan de toetsbordplaat hebben bevestigd.
4. Inspecteer de schakelaar om er zeker van te zijn dat hij goed is bevestigd aan uw toetsbord, en test hem



Opmerking: Als de toets niet werkt, is het mogelijk dat u een van de schakelaars verbogen hebt tijdens de installatie ervan. Trek de schakelaar eruit en herhaal het proces

Als dit proces niet correct wordt uitgevoerd, kunnen de pennen onherstelbaar beschadigd raken en moeten ze worden vervangen. Oefen nooit overmatige kracht uit bij het vervangen van toetskapjes of schakelaars. Als u de toetskapjes of schakelaars niet kunt verwijderen of installeren, neem dan zo snel mogelijk contact op met de klantenservice om schade aan het toetsbord als gevolg van bedieningsfouten te voorkomen.

TECHNISCHE BIJSTAND

Voor technische bijstand stuurt u een e-mail naar support@epomaker.com met uw bestelnummer en een gedetailleerde beschrijving van uw probleem.

Normaal gesproken beantwoorden wij uw vragen binnen 24 uur. Als u uw toetsbord bij een distributeur of niet bij een officiële winkel van Epomaker hebt gekocht, neem dan rechtstreeks contact met hen op voor eventuele aanvullende hulp.

FORUMS VAN DE GEMEENSCHAP

Word lid van onze community en leer samen met andere toetsbordenthousiastelingen.



<https://discord.gg/2q3Z7C2>



<https://www.reddit.com/r/Epomaker/>

GARANTIE

De garantie van EPOMAKER dekt alle fabrieksfouten die van invloed kunnen zijn op de goede werking van uw aankoop. Het dekt geen schade die kan ontstaan door normale slijtage. Als uw product defect is, sturen wij u een vervangend apparaat. Voor vervanging kan het nodig zijn dat u het defecte apparaat terugstuurt naar Epomaker.

Wij bieden 1 jaar garantie op onze producten bij aankoop via onze website (EPOMAKER.com). Uw item zal niet worden gedekt door uw 1 jaar garantie als de inspectie enig teken van wijziging of veranderingen toont die niet worden ondersteund door het originele product, deze omvatten: Het veranderen van interne onderdelen, Het in elkaar zetten en opnieuw in elkaar zetten van het product, Het vervangen van Batterijen, enz.

Wij dekken den Artikel NUR ab, wenn er in unseren offiziellen Geschäften gekauft wurde. Sie haben keine Garantie bei uns, wenn Sie den Artikel bei einem anderen Händler oder ähnlichem gekauft haben. Bitte kontaktieren Sie das Geschäft, in dem Sie Ihr Produkt gekauft haben, um Probleme zu lösen.

EPOMAKER Everglide SK98 DIY Kit

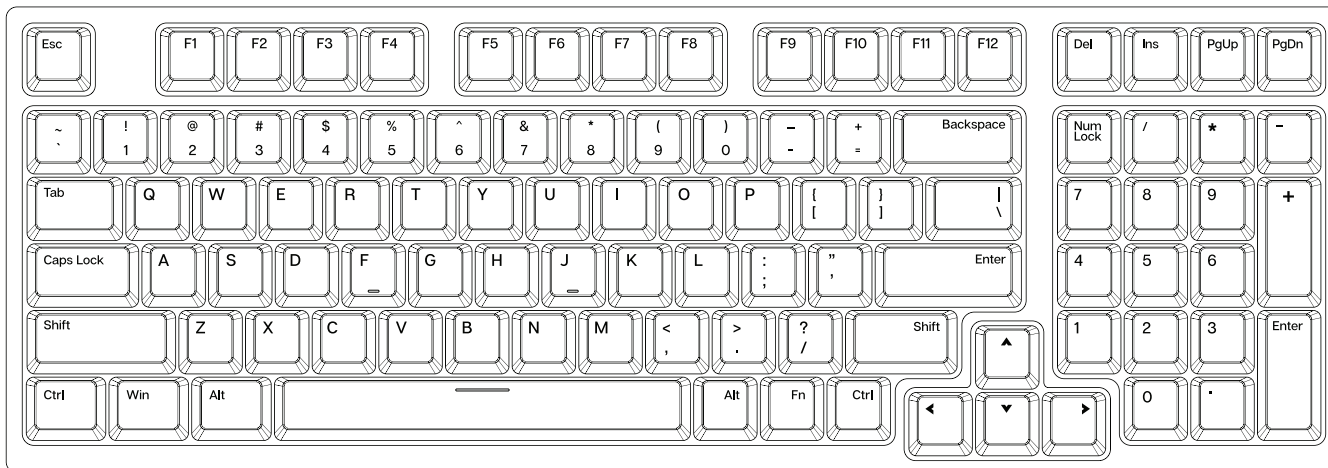

1800 Compact 98 Keys Hot Swappable Wired/Wireless Mechanical Gaming Keyboard DIY Kit (en inglés)

Si necesita más ayuda, envíenos un correo electrónico a support@epomaker.com



Made in China

Manufacturer: Shenzhen Changyun Technology Co., Ltd.
Address: Seventh Floor, Kai Daer Building, No.168 Tongsha Road, Xili Street, Nanshan District, Shenzhen, Guangdong, CN
Email: support@epomaker.com
Web: www.epomaker.com



APEX CE SPECIALISTS LIMITED

Address: UNIT 3D NORTH POINT HOUSE, NORTH POINT BUSINESS PARK, NEW MALLOW ROAD CORK, T23 AT2P, IRELAND
Contact: Wells
Tel: +353212066339
Email: info@apex-ce.com



FUNCIÓN DE TECLA DE ACCESO DIRECTO

Barra de espacio (Doble clic)	Activar el teclado	Fn+Enter (numpad)	mudo
Fn+F1 (Espera para el 5s)	Modo de cable	Fn+Enter (Placa base)	Conexión Bluetooth
Fn+F2 (Espera para el 5s)	Bluetooth A	Fn+0 (Espera para el 5s)	Backlight on/off Under (en inglés) El modo inalámbrico
Fn+F3 (Espera para el 5s)	Bluetooth B	Fn+.Del	Modo de suspensión
Fn+F4 (Espera para el 5s)	Bluetooth C	Fn+Tab	Cambiar las luces de bajo brillo
Fn+F5 (Espera para el 5s)	Conmutación en modo inalámbrico	Fn+ ~	Cambiar los efectos de luz de fondo
Fn+F9 (Espera para el 5s)	Capa 1	Fn+↑	Luz de fondo brillo +
Fn+F10 (Espera para el 5s)	Capa 2	Fn+↓	Luz de fondo brillo -
Fn+F11 (Espera para el 5s)	Capa estándar	Fn+←	Pista anterior
Fn+F12 (Espera para el 5s)	Modo Mac	Fn+→	Siguiente pista
Fn+Backspace	calculadora	Fn+Win-L	Ganar el bloqueo
Fn+ - (numpad)	Volumen i -	Fn+Esc (Espera para el 5s)	Restablecer el teclado
Fn+ + (numpad)	Volumen i +		

CHANGE RGB EFFECTS

Pressing Fn+ ~ to switch the RGB effect of your Everglide SK98 keyboard kit.

PAIRING BLUETOOTH

Hold Fn+F2 / Fn+F3 / Fn+F4 for 5 seconds to choose one Bluetooth device.

Hold Fn+Enter (Mainboard) for 5 seconds to start the pairing mode. Turn on the bluetooth setting and search for 'SK98', then pair.

After the hold Fn+F2/F3/F4 to toggle between the Bluetooth devices A/B/C.

WIRED MODE

Holding Fn+F1 for 5 seconds to switch to the wired mode.

DRIVING OPERATING ENVIRONMENT

Windows 7 or later, Windows 10 is recommended.

PARÁMETRO DE ESPECIFICACIÓN

CANTIDAD DE LLAVES:	98 Keys
ESTRUCTURA:	Gasket-mounted
TIPO DE ESTABILIZADOR:	Screw-in
TIPO PCB:	Hotswap PCB
MATERIAL DE LA PLACA:	PC/Carbon
CAPACIDAD DE LA BATERÍA:	10000mAh
CONECTIVIDAD:	Type-C Wired & Bluetooth Wireless
CLAVE ANTI-FANTASMA:	NKRO in all modes
COMPATIBILIDAD:	WINDOWS/MAC
DIMENSIÓN:	387 x 143 x 33 mm
PESO:	Around 1.65kg



SUSTITUCIÓN DE LAS TECLAS Y DE LOS INTERRUPTORES

Para obtener una guía completa sobre cómo quitar las tapas de las teclas y los interruptores, escanee el código QR o escriba en su navegador:
<https://epomaker.com/blogs/guides/diy-guide-how-to-remove-and-replace-your-mechanical-keyboard-switches>

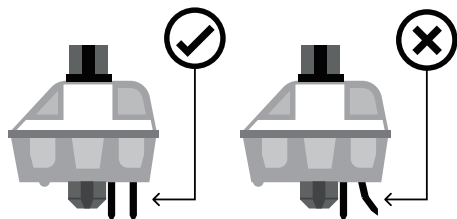

Antes de instalar los interruptores, asegúrese de que las clavijas estén limpias y rectas.

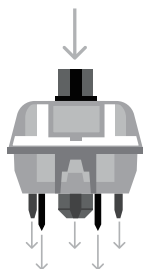

Empuje hacia abajo.

Tenga cuidado. Asegúrese de que las clavijas estén alineadas con las ranuras.

Herramientas incluidas

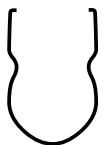

Extractor de interruptores



Extractor de tapas de teclas

Interruptor mecánico

Ejemplo de un interruptor visto desde arriba después de quitar la tapa del teclado para preparar la extracción del interruptor.

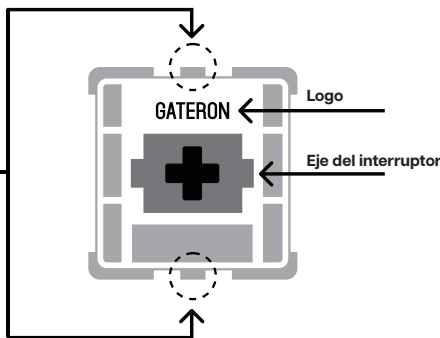

La herramienta de extracción de interruptores se alinea verticalmente con el interruptor para soltar el plástico que asegura el interruptor a la placa.

Instalar los interruptores

1. Compruebe que todos los pasadores metálicos del interruptor están perfectamente rectos y limpios.
2. Alinee el interruptor verticalmente para que el logotipo de Gateron esté orientado hacia el norte. Los pines deben alinearse con el PCB del teclado.
3. Presione el interruptor hacia abajo hasta que oiga un clic. Esto significa que los clips del interruptor se han unido a la placa del teclado.
4. Inspeccione el interruptor para asegurarse de que está bien conectado a su teclado, y pruébelo.

Quitar los interruptores

1. Agarre su herramienta de extracción de interruptores y alinee los dientes de agarre verticalmente (en el eje Y) en el centro del interruptor, como se muestra en el gráfico de ejemplo anterior.
2. Agarre el interruptor con el extractor de interruptores y aplique presión hasta que el interruptor se libere de la placa
3. Con una fuerza firme pero suave, separe el interruptor del teclado con un movimiento vertical.



Nota: Si la tecla no funciona es posible que haya doblado uno de los interruptores al instalarlo. Saque el interruptor y repita el proceso

Las clavijas pueden dañarse de forma irreparable y necesitar ser reemplazadas si este proceso no se realiza correctamente. No aplique nunca una fuerza excesiva al sustituir las tapas de las teclas o los interruptores. Si no puede retirar o instalar las tapas de las teclas o los interruptores, póngase en contacto con el servicio de atención al cliente lo antes posible para evitar que el teclado sufra daños debido a errores de funcionamiento.

ASISTENCIA TÉCNICA

Para obtener asistencia técnica, envíe un correo electrónico a support@epomaker.com con su número de pedido y una descripción detallada de su problema.

Normalmente respondemos a las consultas en un plazo de 24 horas. Si ha adquirido su teclado a través de un distribuidor o no en ninguna tienda oficial de Epomaker, póngase en contacto con ellos directamente para cualquier ayuda adicional.

FOROS DE LA COMUNIDAD

Únase a nuestra comunidad y aprenda junto a otros entusiastas de los teclados.



<https://discord.gg/2q3Z7C2>



<https://www.reddit.com/r/Epomaker/>

GARANTÍA

La garantía de EPOMAKER cubre cualquier defecto de fábrica que pueda afectar al correcto funcionamiento de su compra. No cubre ningún daño que pueda ocurrir por el desgaste normal. Si su producto es defectuoso, le enviaremos una unidad de reemplazo. Las unidades de reemplazo pueden requerir que usted envíe la unidad defectuosa de vuelta a Epomaker.

Ofrecemos una garantía de 1 año para nuestros productos cuando se compran en nuestra página web (EPOMAKER.com). Su artículo no estará cubierto por su garantía de 1 año si la inspección muestra cualquier signo de modificación o cambios no soportados por el producto original, estos incluyen: Cambio de componentes internos, Montaje y remontaje del producto, Sustitución de baterías, etc.

Sólo cubriremos el artículo si se ha comprado en nuestras tiendas oficiales. Usted no tiene una garantía con nosotros si usted compró el artículo de otro revendedor o de la misma manera. Por favor, póngase en contacto con la tienda en la que compró el producto para resolver los problemas.

EPOMAKER Everglide SK98 DIY Kit

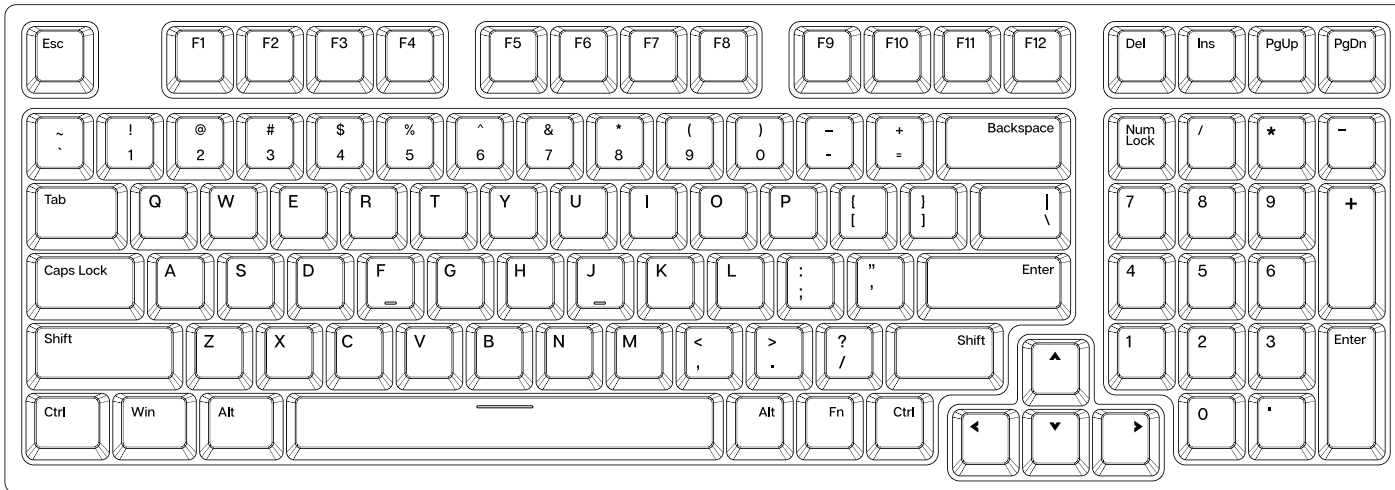

1800 Compact 98 touches Hot Swappable Wired/Wireless Mechanical Gaming Keyboard DIY Kit

Si vous avez besoin d'une assistance supplémentaire, veuillez nous envoyer un e-mail à support@epomaker.com.



Made in China

Manufacturer: Shenzhen Changyun Technology Co., Ltd.
Address: Seventh Floor, Kai Daer Building, No.168 Tongsha Road,
 XIII Street, Nanshan District, Shenzhen, Guangdong, CN
Email: support@epomaker.com
Web: www.epomaker.com



APEX CE SPECIALISTS LIMITED

Address: UNIT 3D NORTH POINT HOUSE, NORTH POINT BUSINESS
 PARK, NEW MALLOW ROAD CORK, T23 AT2P, IRELAND
Contact: Wells
Tel: +353212066339
Email: info@apex-ce.com



FONCTION CLÉ DE RACCOURCI

Spacebar (Double clic)	Réveillez le clavier.	Fn+Enter (numéro)	muet
Fn+F1 (Patientez 5 secondes.)	Mode câblé	Fn+Enter (Panneau principal)	Paire Bluetooth
Fn+F2 (Patientez 5 secondes.)	Bluetooth A	Fn+0 (Patientez 5 secondes.)	Rétroéclairage allumé/éteint Le Mode sans fil
Fn+F3 (Patientez 5 secondes.)	Bluetooth B	Fn+.Del	Mode sommeil
Fn+F4 (Patientez 5 secondes.)	Bluetooth C	Fn+Tab	Vire les lumières sous-lumineuses
Fn+F5 (Patientez 5 secondes.)	Commutation sans fil	Fn+ ~	Des effets rétro-lumineux
Fn+F9 (Patientez 5 secondes.)	Niveau 1	Fn+↑	Luminance du fond +
Fn+F10 (Patientez 5 secondes.)	Niveau 2	Fn+↓	Backlight Brightness -
Fn+F11 (Patientez 5 secondes.)	Couche Standard	Fn+←	Piste précédente
Fn+F12 (Patientez 5 secondes.)	Mac Mode	Fn+→	Voie suivante
Fn+Backspace	calculatrice	Fn+Win-L	Gagnez.
Fn+ - (numéro)	Volume -	Fn+Esc (Patientez 5 secondes.)	Réinitialisez le clavier
Fn+ + (numéro)	Volume +		

EFFETS DE CHANGEMENT RGB

Appuyez sur Fn+ ~ pour changer l'effet RGB de votre kit de clavier Everglide SK98.

DUO BLUETOOTH

Maintenez Fn+F2 / Fn+F3 / Fn+F4 pendant 5 secondes pour choisir un appareil Bluetooth.

Hold Fn+Enter (Mainboard) pendant 5 secondes pour démarrer le mode d'appariement. Allumez le réglage Bluetooth et cherchez 'sk98', puis paire.

Après le blocage Fn+F2/F3/F4 pour basculer entre les appareils Bluetooth A/B/C.

MODE CÂBLÉ

On maintient Fn+F1 pendant 5 secondes pour passer en mode câlin.

ENVIRONNEMENT DE CONDUITE

Windows 7 ou plus tard, Windows 10 est recommandé.

PARAMÈTRE DE SPÉCIFICATION

CLÉS MONTANT:	98 Keys
STRUCTURE:	Gasket-mounted
STABILISATEUR:	Screw-in
TYPE PCB:	Hotswap PCB
MATÉRIAU DES TÔLES:	PC/Carbon
BATTERY CAPACITY:	10000mAh
CONNECTIVITÉ:	Type-C Wired & Bluetooth Wireless
CLÉ ANTI-FANTÔME:	NKRO in all modes
COMPATIBILITÉ:	WINDOWS/MAC
DIMENSION:	387 x 143 x 33 mm
POIDS:	Around 1.65kg



REPLACEMENT DES CAPUCHONS DE TOUCHES ET DES INTERRUPTEURS

Pour obtenir un guide complet sur la façon de retirer les capuchons et les interrupteurs, scannez le code QR ou tapez dans votre navigateur : <https://epomaker.com/blogs/guides/diy-guide-how-to-remove-and-replace-your-mechanical-keyboard-switches>.

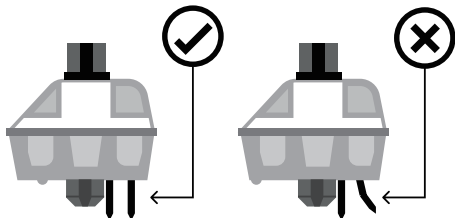

Pousser droit vers le bas

Faites attention. Assurez-vous que les broches sont alignées avec les fentes.

Avant d'installer les interrupteurs, assurez-vous que les broches sont propres et droites.

Outils inclus

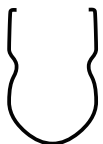

Extracteur d'interrupteur



Extracteur de capuchon de touche

Interrupteur mécanique

Exemple d'un interrupteur vu du dessus après avoir retiré le capuchon du clavier pour préparer le retrait de l'interrupteur.

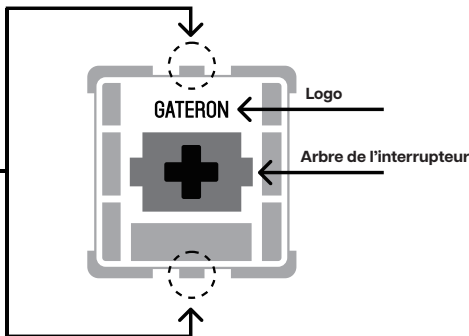

L'outil d'extraction de l'interrupteur s'aligne verticalement sur l'interrupteur pour déclipser le plastique qui fixe l'interrupteur à la plaque.

Install Switches

Retirer les interrupteurs

1. Saisissez votre outil de retrait d'interrupteur et alignez les dents de préhension verticalement (sur l'axe Y) au centre de l'interrupteur, comme indiqué dans l'exemple graphique ci-dessus.
2. Saisissez l'interrupteur avec l'extracteur d'interrupteur et exercez une pression jusqu'à ce que l'interrupteur se détache de la plaque.
3. En utilisant une force ferme mais douce, éloignez l'interrupteur du clavier en effectuant un mouvement vertical.

1. Vérifiez que toutes les broches métalliques de l'interrupteur sont parfaitement droites et propres.
2. Alignez l'interrupteur verticalement pour que le logo Gateron soit orienté vers le nord. Les broches doivent s'aligner sur le PBC du clavier.
3. Appuyez sur le commutateur jusqu'à ce que vous entendiez un clic. Cela signifie que les clips de l'interrupteur se sont fixés à la plaque du clavier.
4. Inspectez le commutateur pour vous assurer qu'il est correctement fixé à votre clavier, et testez-le.



Remarque : si la touche ne fonctionne pas, il est possible que vous ayez plié l'un des commutateurs lors de son installation. Retirez l'interrupteur et répétez le processus.

Si ce processus n'est pas effectué correctement, les broches peuvent être endommagées au point d'être irréparables et doivent être remplacées. N'appliquez jamais une force excessive lorsque vous remplacez des capuchons de touches ou des commutateurs. Si vous ne pouvez pas retirer ou installer les capuchons de touches ou les commutateurs, veuillez contacter le service clientèle dès que possible afin d'éviter d'endommager le clavier en raison d'erreurs de manipulation.

ASSISTANCE TECHNIQUE

Pour obtenir une assistance technique, veuillez envoyer un courriel à support@epomaker.com en indiquant votre numéro de commande et une description détaillée de votre problème.

Nous répondons normalement aux demandes dans les 24 heures. Si vous avez acheté votre clavier chez un distributeur ou dans un magasin officiel d'Epomaker, veuillez les contacter directement pour toute aide supplémentaire.

FORUMS DE LA COMMUNAUTÉ

Rejoignez notre communauté et apprenez avec d'autres passionnés de claviers.



<https://discord.gg/2q3Z7C2>



<https://www.reddit.com/r/Epomaker/>

GARANTIE

La garantie EPOMAKER couvre tout défaut d'usine qui pourrait affecter le bon fonctionnement de votre achat. Elle ne couvre pas les dommages qui pourraient résulter d'une usure normale. Si votre produit est défectueux, nous vous enverrons une unité de remplacement. Les unités de remplacement peuvent nécessiter que vous renvoyiez l'unité défectueuse à Epomaker.

Nous offrons une garantie d'un an pour nos produits achetés sur notre site Internet (EPOMAKER.com). Votre article ne sera pas couvert par la garantie d'un an si l'inspection montre tout signe de modification ou de changement non pris en charge par le produit d'origine : Le changement de composants internes, l'assemblage et le réassemblage du produit, le remplacement des piles, etc.

Nous ne couvrirons l'article que s'il est acheté dans nos magasins officiels. Vous n'avez pas de garantie avec nous si vous avez acheté l'article chez un autre revendeur ou de la même manière. Veuillez contacter le magasin où vous avez acheté votre produit pour résoudre les problèmes.

EPOMAKER Everglide SK98 DIY Kit

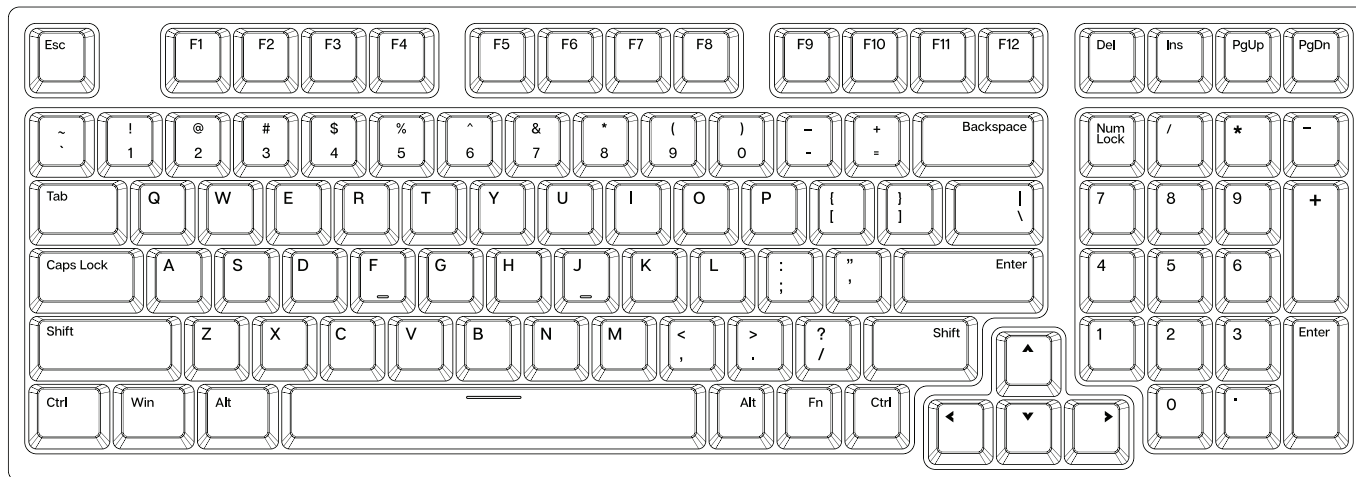

1800コンパクト98キーホットスワップ対応ワイヤレス/有線両用メカニカルキーボードキット

ご不明な点がございましたら、support@epomaker.com までお問い合わせください。



メイド・イン・チャイナ

Manufacturer: Shenzhen Changyun Technology Co., Ltd.
Address: Seventh Floor, Kai Daer Building, No.168 Tongsha Road,
Xili Street, Nanshan District, Shenzhen, Guangdong, CN
Email: support@epomaker.com
Web: www.epomaker.com



APEX CE SPECIALISTS LIMITED

Address: UNIT 3D NORTH POINT HOUSE, NORTH POINT BUSINESS
PARK, NEW MALLOW ROAD CORK, T23 AT2P, IRELAND
Contact: Wells
Tel: +353212066339
Email: info@apex-ce.com



ショートカットキー機能

スペースキー (ダブルクリック)	キーボードが起動する	Fn+Enter (テンキー)	ミュート
Fn+F1 (長く五秒に押す)	有線モード	Fn+Enter (メインボード)	Bluetoothペアリングモード
Fn+F2 (長く五秒に押す)	Bluetoothデバイス A	Fn+0 (テンキー: 長く五秒に押す)	バックライトをオン/オフ (ワイヤレスモード)
Fn+F3 (長く五秒に押す)	Bluetoothデバイス B	Fn+.Del	休眠モード
Fn+F4 (長く五秒に押す)	Bluetoothデバイス C	Fn+Tab	底ライトモードをスイッチする
Fn+F5 (長く五秒に押す)	切換無線モード	Fn+~	バックライトモードをスイッチする
Fn+F9 (長く五秒に押す)	カスタムレイヤ1	Fn+↑	バックライト輝度+
Fn+F10 (長く五秒に押す)	カスタムレイヤ2	Fn+↓	バックライト輝度-
Fn+F11 (長く五秒に押す)	スタンダードレイヤ	Fn+←	前曲
Fn+F12 (長く五秒に押す)	Mac モード	Fn+→	次曲
Fn+Backspace	電卓	Fn+Win-L	Winキーをロックする
Fn+ - (numpad)	ボリューム -	Fn+Esc (長く五秒に押す)	キーボードをリセットする
Fn+ + (テンキー)	ボリューム +		

バックライトモード

Fn+~ 組み合わせキーを押してEverglide SK98 キーボードキットのライトモードをスイッチする。

Bluetoothデバイスとペアリング

Fn+F2 / Fn+F3 / Fn+F4を長く五秒に押して、Bluetoothデバイスに接続チャンネルをオンにする。

Fn+Enter を長く五秒に押してペアリングが開始、今Bluetoothデバイスのサーチページを開いてSK98を選んで、指示に従うペアリングコードでペアリングできる。

Fn+F2/F3/F4組み合わせキーを長く五秒に押して、ペアリング中にインジケータライトが素早く点滅し、既存のデバイスと接続する時ライトがゆっくり点滅する。ペアリング完了したら、1/2/3のライトが2秒に常点灯した、その後F2/F3/F4のインジケータライトがキーボードバックライト環境に戻してペアリング完了と示す。Fn+F2/F3/F4を短く押して、BluetoothA/B/Cデバイスの間にスイッチする。

有線モード

Fn+F1を長く五秒に押してキーボードキットが有線モードにスイッチする。

駆動経営環境

windows 7以降、windows 10を推奨します。

仕様パラメータ

鍵:	98 Keys
構造:	Gasket-mounted
安定化タイプ:	Screw-in
PCBタイプ:	Hotswap PCB
板材料:	PC/炭素
バッテリーの容量:	10000mAh
接続:	Type-C Wired & Bluetooth Wireless
ANTI-GHOST鍵:	すべてのモードでnkro
互換性:	WINDOWS/MAC
サイズ:	387 x 143 x 33 mm
重さ:	Around 1.65kg



スイッチとキーキャップを交換する
QRコードをスキャンング或いはウェブサイトを開くの方法で、キーキャップとスイッチを交換するの詳しい取扱説明書をご覧ください。<https://epomaker.com/blogs/guides/diy-guide-how-to-remove-and-replace-your-mechanical-keyboard-switches>

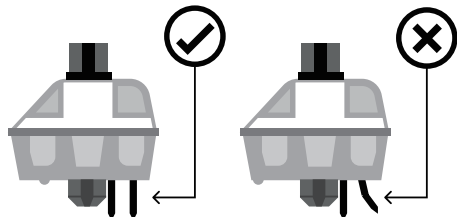

キースイッチをインストールする前に、キースイッチの底のピンが綺麗で、真っ直ぐな状態を確認ください。

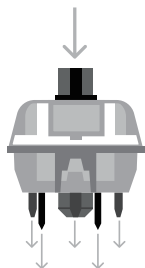

縦に押す

ピンとキーボードのスロットが揃っていることを確認済み、軽く押さない。

付属ツール

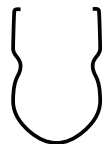

スイッチプラー



キーキャッププラー

機械軸

キーキャップが抜き出したら、イメージのような機械軸が現われた

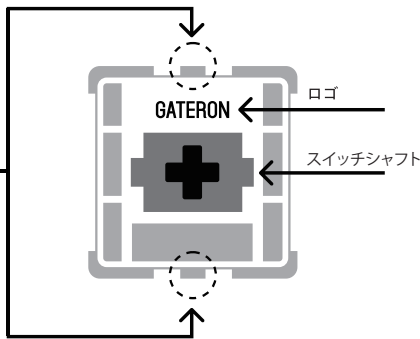

スイッチのヒントと軸本体の上端と下端のスイッチに揃っていて、強力してスイッチをインストールする

スイッチをインストールする

- 軸の底のピンがまっすぐ、曲がりなしと汚れられないと確保する
- 軸本体がキットに垂直させて、ピンがキットPCBボードのジャックに揃えさせる。キーボードはライトの位置が下(LEDライトが南方向に置いて)にあり、Gateronマークが上(北の方向)にあります。逆にも同じです。
- 軸を軽く押した後、軸が正確に差し込めれば、小さいカタナ音を聞こえる。
- 軸が正確的にインストールするかどうかを確認とチェックください。

スイッチを引き出す

- スイッチ引き抜き器をピックアップして、引き抜き器のヒントが垂直な状態に入り、スイッチ本体の上と下の軸スイッチ(スイッチが軸の中心軸において、イメージの3の位置)に揃ってください。
- 軸のスイッチを強力でクランプして、スイッチ引き抜き器と軸が垂直の状態を保持して、スイッチ引き抜き器を軽く上に引き出しなさい。
- ピンセットを使用するように、軸をボードから引き出す。



メモ: 軸を引き抜き過程に、軸のそのピンが曲がれば、キーボードのキーがうまく動作できません。その時に、軸本体を抜き出して、ピンを真っ直ぐの状態に調整して、再びキットに差し込んでください。

軸を引き抜き過程に誤操作でピンが壊れると回復できませんの可能性。軸とキーキャップをインストールする時に、強力過ぎではないご注意ください。インストールする過程に暴力的に引き抜きません。インストールする途中でなんの問題があれば、ご連絡せずに問い合わせてください。

テクニカルアシスタンス

技術的なサポートについて、support@epomaker.com宛てにメールで問い合わせてください。それと、メールの中に注文番号および問題の詳細を添えてください。

問い合わせには24時間以内に対応できます。

EPOMAKERオフィシャル店舗以外の代理店舗から製品を購入すれば、直接その代理店舗に連絡を取ってください。

コミュニティフォーラム

私たちのコミュニティようこそ、ほかのパソコン周辺機器愛好家と一緒に学んで、経験をシェアしましょう。



<https://discord.gg/2q3Z7C2>



<https://www.reddit.com/r/Epomaker/>

保証について

EPOMAKERの保証には、工場より購入した製品がうまく使用できませんの状況に適用しています。この保証が正常に使用した製品故障或いは摩損な状況に適用していませんとご注意ください。購入した製品が初期不良品になれば、交換できますとご安心ください。新品を再送する前に、初期不良品を返送しなければならぬとご注意ください。

EPOMAKERはオフィシャル店舗(epomaker.com)から購入した製品に一年の保証を提供します。オフィシャル認定されない改造/調整/修復/改良した製品に保証および交換サービスを提供できません。改良/修復/改造/調整の行為が製品中の部品を交換、勝手に製品を分解とバッテリーを交換などが含まれていますが、その以上の行為だけではありません。

弊社はオフィシャルサイト(epomaker.com)から販売した製品だけに保証と修理サービスを提供します。弊社オフィシャル店舗以外の店舗から製品にアフターサービスを提供できませんとご注意ください。その場合、なんの問題があれば、直接にその店舗に連絡を取ってください。

EPOMAKER Everglide SK98 DIY Kit

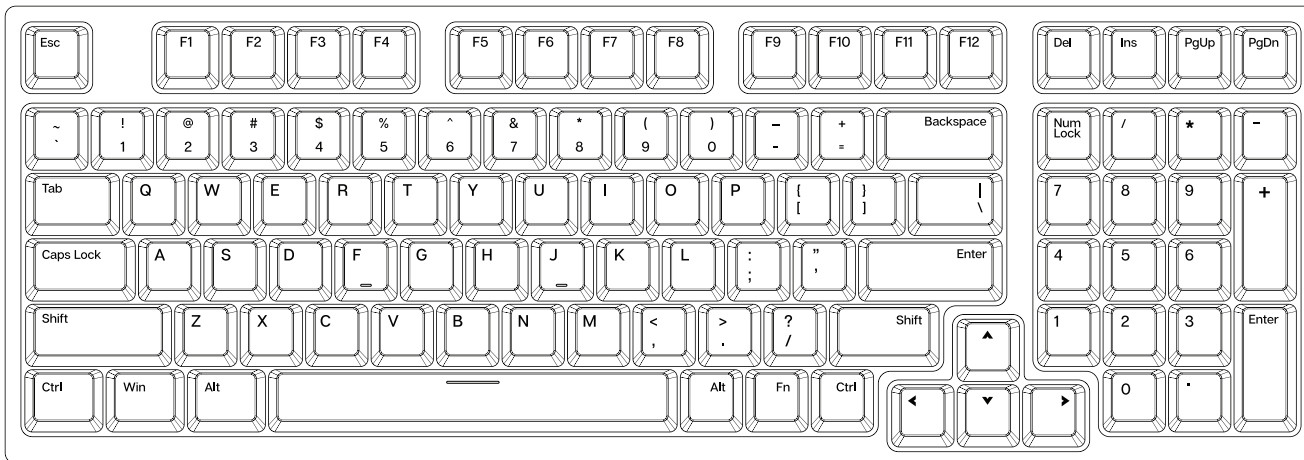

1800 紧凑98键热插拔有线/无线机械键盘套件

如果您需要更多的帮助，请给我们发电子邮件：support@epomaker.com



中国制造

制造商：深圳市翰韵科技有限公司
地址：广东省深圳市南山区西丽街道同沙路168号凯达尔大厦7楼
电子邮件：support@epomaker.com
网址：www.epomaker.com



APEX CE SPECIALISTS LIMITED

Address: UNIT 3D NORTH POINT HOUSE, NORTH POINT BUSINESS PARK, NEW MALLOW ROAD CORK, T23 AT2P, IRELAND

Contact: Wells

Tel: +353212066339

Email: info@apex-ce.com



按键功能

空格键 (双击)	唤醒键盘	Fn+Enter (numpad)	静音
Fn+F1 (长按5秒)	有线模式	Fn+Enter (mainboard)	蓝牙配对模式
Fn+F2 (长按5秒)	蓝牙设备 A	Fn+0 (numpad, hold for 5s)	开/关背光灯 (无线模式)
Fn+F3 (长按5秒)	蓝牙设备 B	Fn+.Del	睡眠模式
Fn+F4 (长按5秒)	蓝牙设备 C	Fn+Tab	切换底灯模式
Fn+F5 (长按5秒)	切换无线模式	Fn+ ~	切换背光灯模式
Fn+F9 (长按5秒)	自定义层1	Fn+ ↑	背光灯亮度 +
Fn+F10 (长按5秒)	自定义层2	Fn+ ↓	背光灯亮度 -
Fn+F11 (长按5秒)	标准层	Fn+ ←	上一曲
Fn+F12 (长按5秒)	Mac 模式	Fn+ →	下一曲
Fn+Backspace	计算器	Fn+Win-L	锁WIN键
Fn+ - (numpad)	音量 -	Fn+Esc (长按5秒)	键盘复位
Fn+ + (numpad)	音量 +		

背光模式

按下Fn+ ~ 组合键以切换Everglide SK98 键盘套件的灯光模式

蓝牙配对

长按 Fn+F2 / Fn+F3 / Fn+F4 5秒打开蓝牙选择连接通道。

长按Fn+Enter 5秒开始配对，这时打开连接设备的蓝牙搜索界面，选中 SK98，按提示的配对码即可对码。

长按Fn+F2/F3/F4组合键5秒，配对时快闪，回连时慢闪，连接成功后该键灯常亮2秒后恢复到整体背光灯效，表示蓝牙连接成功。短按Fn+F2/F3/F4为切换蓝牙设备A/B/C。

有线模式

长按Fn+F1 5秒后切换到有线模式。

驱动运行环境

Windows 7或更高版本,建议使用Windows 10。

规格参数

按键数	98键
结构	Gasket-mounted
卫星轴类型:	锁螺丝卫星轴
PCB板类型:	热插拔 PCB
中板材料:	PC/碳纤维
电池容量:	10000mAh
连接方式:	Type-C 有线 & 蓝牙无线
ANTI-GHOST键:	所有模式全键无冲
系统兼容:	WINDOWS/MAC
尺寸:	387 x 143 x 33 mm
重量:	Around 1.65kg



更换轴与键帽

扫描二维码或登录网址查看拔插键帽与轴的完整说明书。 <https://epomaker.com/blogs/guides/diy-guide-how-to-remove-and-replace-your-mechanical-keyboard-switches>

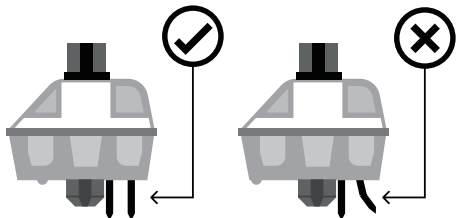

在装轴之前，请确保轴底部的插针是笔直且干净的。

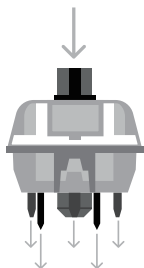

垂直按下

请确认插针与键盘上的插槽对齐后，轻轻按下。

随附工具

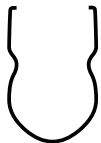

拔轴器



拔键器

机械轴

将键盘上的键帽拔除后，可看到如图所示的机械轴。

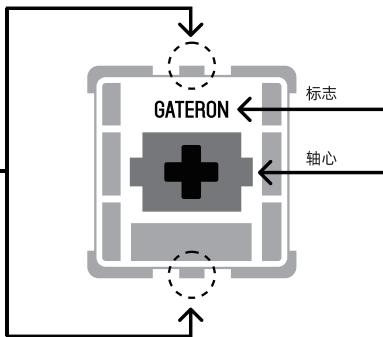

请将拔键器的尖端对准轴体上下两端的轴体开关，用力夹紧开关，像使用镊子一样将轴拔出。

安装轴体

1. 检查轴体底部的插针，确保插针竖直无弯曲，干净无脏污。
2. 将轴体垂直于套件，让插针对准套件PCB板上的插孔。如果键盘是下灯位键盘（LED灯位于正南），则此时Gateron的标志应位于正上方（正北方）。反之亦然。
3. 将轴轻轻按下，当轴体正确插入时，您会听到一声轻轻的咔哒声。
4. 检查并测试轴体是否安装稳妥。



注意：如果您在插拔轴体的过程中不慎将轴体底部插针弯曲，则键盘按键会无法正常工作。此时请将轴体拔出，将插针抚平并还原为竖直状态，重新插入套件。

如在插拔过程中操作不当，则插针可能会被损坏且无法修复。在安装轴体和键帽时，请不要过度用力。安装过程中禁止使用暴力插拔。如您安装过程中有任何疑问，请立即联系客服，避免因操作不当损毁产品。

技术支持

如您需要帮助或技术支持，请发送邮件至 support@epomaker.com。邮件中请提供您的订单号和问题的详细说明。

我们通常会在收到邮件后24小时内回复您。如果您的产品是从除了Epomaker官方店铺以外的其他经销商处购买，请直接联系将产品出售给您的经销商。

社区论坛

加入我们的社群，与其他机械外设爱好者一起学习 and 分享。



<https://discord.gg/2q3Z7C2>



<https://www.reddit.com/r/Epomaker/>

社区论坛

Epomaker的保修政策适用于因工厂缺陷而导致您购买的产品无法正常使用的情况。该保修政策不适用于任何因正常使用而引发的产品故障或产品磨损。如您购买的产品有工厂制造缺陷，我们会为您提供替换品。在提供替换品前，您需要将您持有的故障品寄回给我们。

Epomaker为在官网上 (epomaker.com) 购买的键盘提供1年的保修服务。未经官方授权的修改/修复/改造/调整过的产品无法享有保修或退换服务，修改/修复/改造/调整包括但不限于：更换内部配件、自行拆开或组装、更换电池等。

我们仅为在我们官方商店购买的商品提供售后保障服务。如您从其他零售商处购买，则我们无法为您提供相应的售后保障服务。当您遇到售后问题时，请直接联系将产品销售给您的零售商。